

# ALYACO

INDUSTRIES GROUP

در این بروشور، فهرستی از محصولات صنایع ایلیاکو و خدمات پس از فروش آن ارائه شده است.



دانلود کاتالوگ  
Download  
Catalogue





**ILYACO**

INDUSTRIES

**Borromini**

ILYACO

**SMERALDA**

ILYACO

آدرس کارخانه: تهران، اتوبان شهریار  
-کرج، هفت جوی، شهرک صنعتی  
زرین دشت (کلهر) خیابان دباغچی، پلاک ۹۶

کدپستی: ۳۷۵۱۳۱۳۵۴۵    تلفن: ۰۲۱۴۸۰۰۰۹۵۹

Factory: No. 96, DabaghChi Ave., ZarrinDastInd.  
Town Karaj-ShahriyarRd., Tehran 3751313545 Iran  
Tel: 0098 21 48 000 959 [www.ilyaco.co](http://www.ilyaco.co)

**ILYACO**

INDUSTRIES

تامین کیفیت ابزار آلات حرفه‌ای

PROFESSIONAL TOOLS  
QUALITY PROVIDER

[www.ilyaco.co](http://www.ilyaco.co)

# Contents

## Introduction

|                               |   |
|-------------------------------|---|
| Organizational identity ..... | 4 |
| Target and Vision .....       | 5 |
| Industries .....              |   |
| Brands .....                  |   |
| Corporates .....              |   |

## Stone Cutting Machines

|                                   |    |
|-----------------------------------|----|
| Ilyaco Products .....             | 8  |
| Boromini Products .....           | 36 |
| Smeralda Products .....           | 44 |
| stone cutting machine parts ..... | 52 |

## Grinding and cutting tools

|                      |    |
|----------------------|----|
| building tools ..... | 56 |
| cutting blades ..... | 68 |

## Tile cutting devices

|                           |    |
|---------------------------|----|
| manual tile cutters ..... | 76 |
|---------------------------|----|

## industrial & building machinery

|                    |    |
|--------------------|----|
| floor sawe .....   | 92 |
| cut-off saws ..... | 96 |

## About us

|   |     |
|---|-----|
| Factory and production .....                  | 100 |
| Shops .....                                   | 102 |
| Commercial, Marketing,<br>and Sales Dep ..... | 104 |
| After Sales Services .....                    | 106 |
| Standards and Certificates .....              | 108 |

# فهرست

## مقدمه

|                       |   |
|-----------------------|---|
| هویت سازمانی .....    | ۴ |
| هدف و چشم انداز ..... | ۵ |
| صنایع .....           |   |
| برندها .....          |   |
| شرکتها .....          |   |

## دستگاههای سنگبری

|                       |    |
|-----------------------|----|
| محصولات ایلیاکو ..... | ۸  |
| محصولات برومینی ..... | ۳۶ |
| محصولات اسمردا .....  | ۴۴ |
| لوازم مصرفی .....     | ۵۲ |

## ابزار آلات ساب و برش

|                           |    |
|---------------------------|----|
| ابزار آلات ساختمانی ..... | ۵۶ |
| صفحه های برش .....        | ۶۸ |

## دستگاههای سرامیک بر

|                          |    |
|--------------------------|----|
| سرامیک بر های دستی ..... | ۷۶ |
|--------------------------|----|

## ماشین آلات صنعتی و ساختمانی

|                         |    |
|-------------------------|----|
| آسفالت بر (کف بر) ..... | ۹۲ |
| پروفیل بر .....         | ۹۶ |

## در باره ما

|                                     |     |
|-------------------------------------|-----|
| کارخانه و تولید .....               | ۱۰۰ |
| فروشگاه ها .....                    | ۱۰۲ |
| بازرگانی، بازاریابی<br>و فروش ..... | ۱۰۴ |
| خدمات پس از فروش .....              | ۱۰۶ |
| استاندارد و گواهینامه ها .....      | ۱۰۸ |



## چشم انداز

### ۱ - توسعه درآمدهای ارزی غیر نفتی

- کار آفرینی با ترویج و اجرای قالب کسب و کارهای اجتماعی پایدار و اخلاق اجتماعی  
- تولید علم و تجاری سازی طرح ها و ایده های نخبگان و توانمند سازی مناطق کمتر توسعه یافته.

### ۲ - بالابردن کیفیت، سلامت و لذت زندگی

- اجرای کلیه فعالیت های ایلیاکو با در نظر گرفتن اولویت حفظ محیط زیست و اکوسیستم تدوین شده در ماموریت سازمان  
- ارتقاء سطح کیفیت، سلامت و لذت زندگی با اصلاح و بهبود طراحی تولیدات گذشته، تولید محصولات خلاقانه و دانشی که بتواند نیازهای جدیدی را برای بشر برطرف نماید و برای نیازهای قبلی با استفاده از فرآیندهای غیر آلاینده، راه کارهایی با امنیت بالاتر و هزینه کمتر ارائه نماید.

Ilyaco industries is active in the field of machinery manufacturing, food and health, recycling and Information technology industries.

#### Vision

1-Developing the non-Oil currency earning  
2-Improving Life quality, health and enjoyment

- Machinery Manufacturing establishment date.....1961
- Abzar Caspian Tool Shop establishment date..... 1991
- Sad Adzar Sanat establishment date..... 2013
- Ilyaco Industries Group establishment date..... 2017

**ILYACO**  
INDUSTRIES

تامین کیفیت ابزارآلات حرفه ای  
PERFESSIONAL TOOLS  
QUALITY PROVIDER

**ایلیاکو**  
صنایع



**Borromini**  
I L Y A C O



**NEBRAS**  
I L Y A C O

**SAD**  
صد ابزار صنعت کاسپین



سابقه فعالیت مجموعه ایلیاکو باز می‌گردد به دهه ۴۰ شمسی، کارگاه مرحوم حاج محمد فدایی ایرانی و پسرانش در خیابان فداییان اسلام (رزم آرا سابق) . فعالیت این کارگاه آهنگری و ماشین سازی؛ تولید و تعمیر ماشین آلات ایتالیایی کارخانه های سنگبری بود. حاج محمد فدایی ایرانی جهت تکمیل مجموعه خود در کنار کارگاه آهنگری، فروشگاه ابزارآلات صنعتی رانیز دایر کرد.



پس از پایان جنگ تحمیلی در ابتدای دهه ۷۰، حاج رضا فدایی ایرانی، یکی از پسران ایشان با پشتوانه از سالها تلاش، فروشگاه و کارگاه تولید و فروش ماشین آلات صنعتی و ساختمانی (آسفالت‌بر، کف ساب، آجربر، سنگبر و ...) و قطعات یدکی و لوازم مصرفی با برند ابزار کاسپین (Caspian tools) را تاسیس کرد.

در سال ۱۳۹۲ با تاسیس شرکت تولیدی صدابزار صنعت کاسپین، احداث کارخانه در محل جدید و گسترش ماشین‌آلات و نیروی انسانی، تولید محصولات صنعتی ادامه پیدا کرد. پس از آن صنایع ایلیاکو در سال ۱۳۹۵ با تعریف بخش‌های شرکت تولیدی، شرکت بازرگانی و گروه مدیریت گسترش پیدا کرد.

## هویت سازمانی



**ILYACO**  
INDUSTRIES

صنایع ایلیاکو متشکل از شرکت‌های صنایع ایلیاکو (ilyaco industrial group s.r.l) ایتالیا، شرکت (borromini power) اربیل عراق، شرکت تولیدی صدابزار صنعت کاسپین و شرکت تولید و بازرگانی عیار تجارت گستر ایلیا، هم‌اکنون با برندهای ایلیاکو (ilyaco) اسمرالدا (smeralda)، برومینی ایتالیا (borromini)، اکواوم (eco umm) و نبراس (nebras) در ایران، ترکیه، عراق و ایتالیا در زمینه تولید ماشین‌آلات و ابزارآلات صنعتی و ساختمانی، محصولات و خدمات گردشگری غذایی و سلامتی به فعالیت‌های خود ادامه می‌دهد.



PROVIDING  
QUALITY



**ALYACO**  
INDUSTRIES

تأمین کیفیت ابزار آلات حرفه‌ای  
PERFESSIONAL TOOLS  
QUALITY PROVIDER

**ایلیکو**  
صنایع



## محصولات صنعتی ایلیاکو

پیشرو در طراحی و ساخت انواع ماشین آلات صنعتی و ساختمانی، ارائه کننده خدمات پس از فروش، نصب و راه اندازی ماشین آلات برش به مشتریانی است که علاوه بر کیفیت، به دنبال محصولی کارآمد هستند.

**ILYACO**  
INDUSTRIES

*Ilyaco Industries*

*A leader in designing and manufacturing all kinds of industrial and construction machinery ,After sales service provider ,The installation and operation of cutting machines is for customers who are looking for an efficient product in addition to quality.*



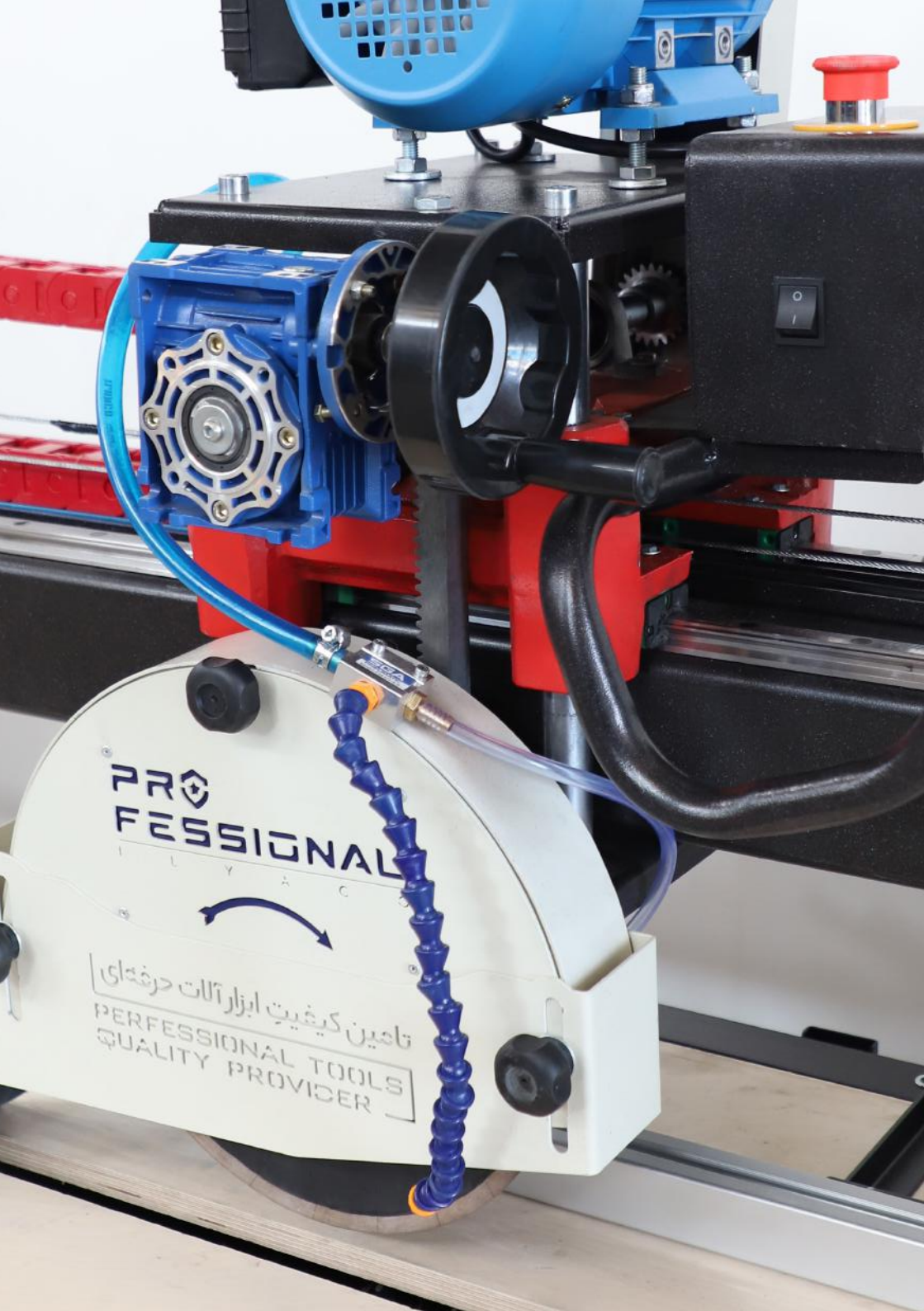

**PRO**  
**FESSIONAL**  
I L V A C



تأمین کیفیت ابزار آلات حرفه‌ای  
PERFESSIONAL TOOLS  
QUALITY PROVIDER



گلوبی انتقال قدرت و قابلیت  
گردش صفحه موتور به وضعیت  
۹۰ درجه به وسیله گیربکس



حرکتی طولی اتوماتیک قابل تنظیم  
با طول برش ۳۳۰ سانتی متر

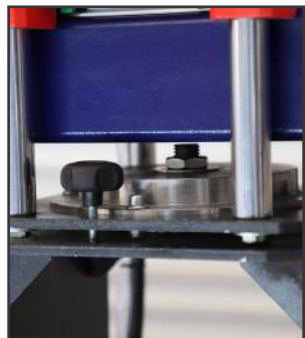

قابلیت چرخش صفحه موتور و  
صفحه برش تا ۳۶۰ درجه

Ilyaco special multi  
cutting machine  
Automatic gearbox

ILG330MT | دستگاه ایلیاکو اسپشیا  
مولتی گیربکس دستی

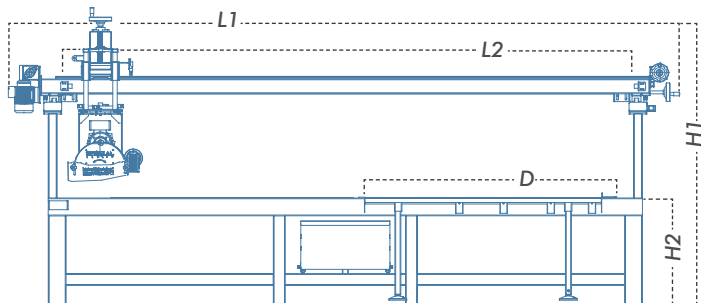
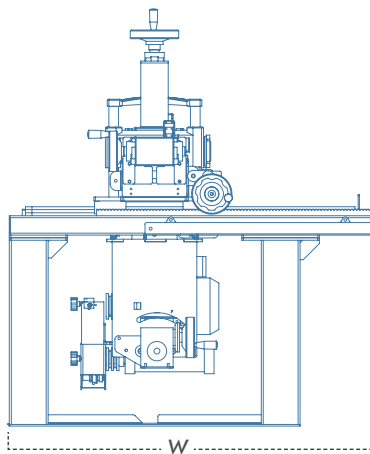

دارای ویژگی حرکت صفحه برش در طول و عرض  
گردش صفحه موتور و صفحه برش

| Model    | L1 (mm)      | W (mm)      | H1 (mm)      | H2 (mm)     | L2 (mm)        | D (mm)    | (KG)   |
|----------|--------------|-------------|--------------|-------------|----------------|-----------|--------|
|          | Total length | Total width | Total height | Desk height | Cutting length | Help Desk | Weight |
| مدل      | طول کل       | عرض کل      | ارتفاع کل    | ارتفاع میز  | طول برش        | میز کمکی  | وزن    |
| ILG330MT | 4400         | 900         | 1950         | 720         | 3300           | 600×1200  | 780    |



دارای گلویی انتقال قدرت جهت  
عمر و قدرت بالاتر الکتروموتور و  
نصب ابزارزن



حرکتی طولی اتوماتیک قابل تنظیم  
با طول برش ۳۳۰ سانتی متر



برش طولی اسلب های ۳ متری سنگ  
و سر امیک به صورت اتوماتیک

Ilyaco special cutting machine  
Automatic gearbox

ILG220N  
ILG330N

دستگاه ایلیاکو اسپیشیال  
گیربکس اتوماتیک

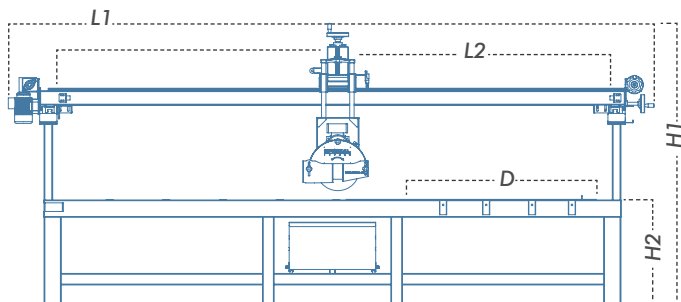
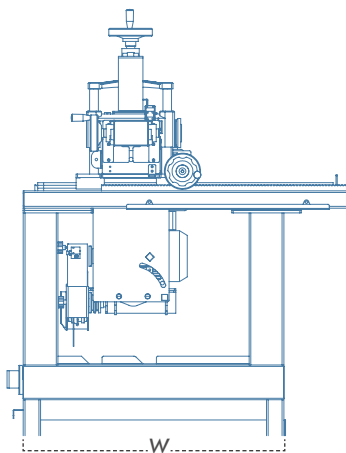

قابلیت برش طولی اتوماتیک و امکان حرکت  
شاسی در عرض جهت سهولت در برش  
سایز دلخواه

| Model   | L1 (mm)      | W (mm)      | H1 (mm)      | H2 (mm)     | L2 (mm)        | D (mm)    | (KG)   |
|---------|--------------|-------------|--------------|-------------|----------------|-----------|--------|
|         | Total length | Total width | Total height | Desk height | Cutting length | Help Desk | Weight |
| مدل     | طول کل       | عرض کل      | ارتفاع کل    | ارتفاع میز  | طول برش        | میز کمکی  | وزن    |
| ILG200N | 3050         | 900         | 1900         | 720         | 2000           | 600×1200  | 520    |
| ILG330N | 4400         | 900         | 1900         | 720         | 3300           | 600×1200  | 780    |

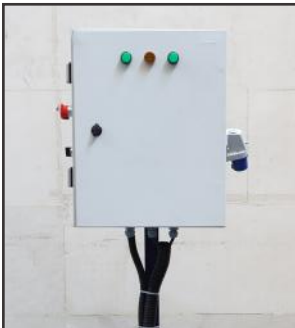

تابلو برق مجزا از دستگاه جهت  
راحتی کار



مجهز به میکرو سوئیچ جهت  
حرکت اتوماتیک

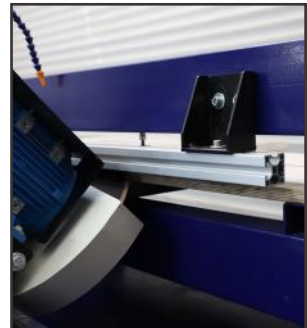

قرار ثابت آلومینیومی جهت  
برش دقیق

Ilyaco 330 miter saw machine  
Automatic gearbox

IAG330N

دستگاه ایلیاکو فارسی بر  
۳۳۰ گیر بکس اتوماتیک

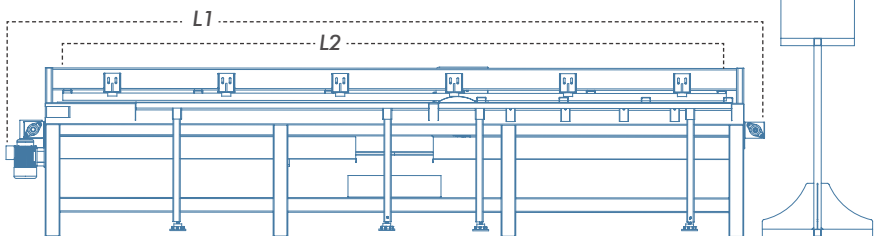
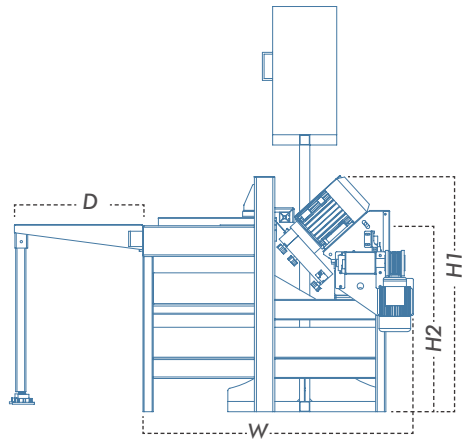

• بالاترین دقت برش در فارسی بری انواع سنگ  
سرامیک و تایل ها و اسلب های گوارتز و کورین

| Model   | L1 (mm)      | W (mm)      | H1 (mm)      | H2 (mm)     | L2 (mm)        | D (mm)    | (KG)   |
|---------|--------------|-------------|--------------|-------------|----------------|-----------|--------|
|         | Total length | Total width | Total height | Desk height | Cutting length | Help Desk | Weight |
| مدل     | طول کل       | عرض کل      | ارتفاع کل    | ارتفاع میز  | طول برش        | میز کمکی  | وزن    |
| IAG330N | 3800         | 950         | 920          | 720         | 3300           | 500×1600  | 490    |



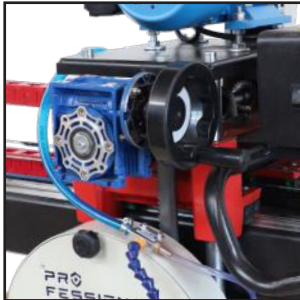

مخزن مجزای پمپ آب جهت پمپاژ آب تمیز و افزایش طول عمر پمپ

گیرکس دستی جهت راحتی در تنظیم ارتفاع تیغه برش

کلویی تقویت شده بسیار پر قدرت جهت برش و ابزار زنی سخت ترین متریال سنگ

Ilyaco pro axle  
linear guide cutting machine

ILG200APX  
ILG260APX

دستگاه ایلیاکو  
پرو اکسل لینیرگاید

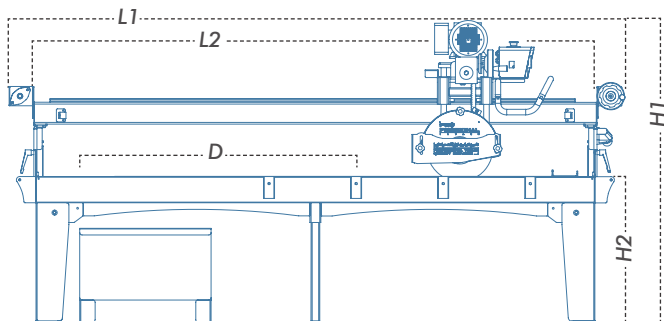
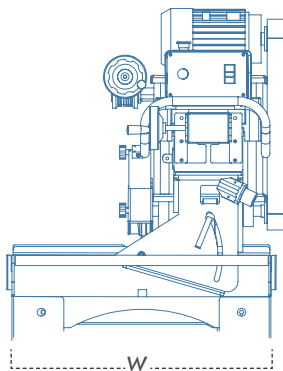

- قرارگیری موتور در قسمت بالای کشویی جهت جلوگیری از تماس با آب و گرد و غبار
- مناسب جهت برش انواع سنگ های ساختمانی تراورتن، گرانیت، مرمریت و سرامیک پرسلانی

| Model     | L1 (mm)      | W (mm)      | H1 (mm)      | H2 (mm)     | L2 (mm)        | D (mm)    | (KG)   |
|-----------|--------------|-------------|--------------|-------------|----------------|-----------|--------|
|           | Total length | Total width | Total height | Desk height | Cutting length | Help Desk | Weight |
| مدل       | طول کل       | عرض کل      | ارتفاع کل    | ارتفاع میز  | طول برش        | میز کمکی  | وزن    |
| ILG200APX | 2900         | 750         | 1700         | 720         | 2000           | 400×1200  | 320    |
| ILG260APX | 3400         | 750         | 1700         | 720         | 2600           | 400×1200  | 384    |

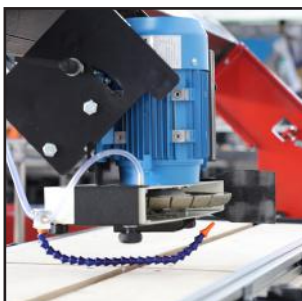

مخزن مجزای پمپ آب جهت پمپاژ  
آب تمیز و افزایش طول عمر پمپ

قابلیت گردش سفحه موتور به  
وضعیت ۹۰ درجه جهت ایجاد زاویه  
مناسب برای ابزار زنی

اتصال کشویی با سفحه موتور با  
چهار شفت راهنمای ۳۰ میلیمتری

Ilyaco pro plus  
linear guide cutting machine

ILG200APZ  
ILG260APZ

دستگاه ایلیاکو  
پرو پلاس لینیر گاید

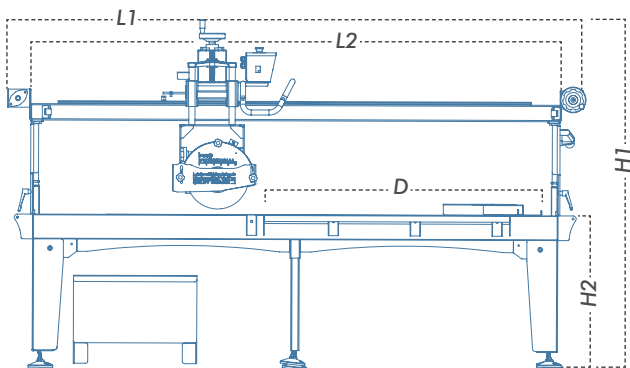
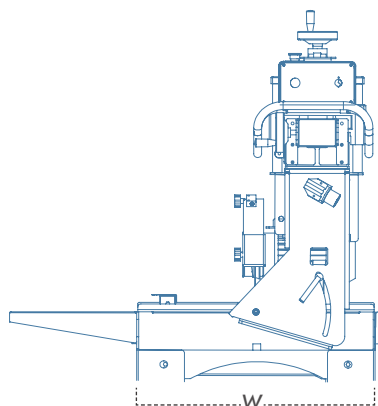

ارتفاع برش

80 mm



ابعاد تیغه

250~300  
x 25.4mm



برق سه فاز/ تک فاز

2800rpm

220V/2.2KW/3hp

380V/2.2KW/3hp

- قدرتمند و مستحکم برای امور حرفه‌ای
- مناسب جهت برش انواع سنگ‌های ساختمانی
- تراورتن، گرانیت، مرمریت و سایر امیکرسلانی

| Model     | L1 (mm)      | W (mm)      | H1 (mm)      | H2 (mm)     | L2 (mm)        | D (mm)    | (KG)   |
|-----------|--------------|-------------|--------------|-------------|----------------|-----------|--------|
|           | Total length | Total width | Total height | Desk height | Cutting length | Help Desk | Weight |
| مدل       | طول کل       | عرض کل      | ارتفاع کل    | ارتفاع میز  | طول برش        | میز کمکی  | وزن    |
| ILG200APZ | 2900         | 750         | 1700         | 720         | 2000           | 400×1200  | 320    |
| ILG260APZ | 3400         | 750         | 1700         | 720         | 2600           | 400×1200  | 384    |



وان و قاب‌دیسک استیل جهت افزایش طول عمر دستگاه در مناطق شرجی و دارای رطوبت

Ilyaco pro steel  
linear guide cutting  
machine

ILG200PRZST

دستگاه ایلیاکو  
پرو استیل لینیرگاید

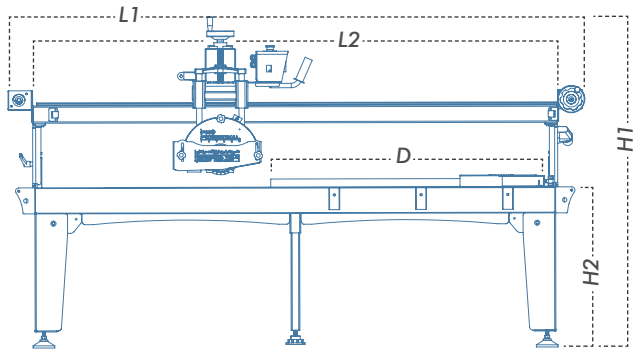
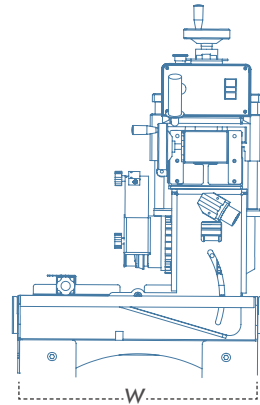

- دستگاه برش حرفه‌ای با قابلیت استفاده در محیط‌های شرجی و مرطوب
- مقاوم در برابر زنگ زدگی و پوسیدگی

| Model       | L1 (mm)      | W (mm)      | H1 (mm)      | H2 (mm)     | L2 (mm)        | D (mm)    | (KG)   |
|-------------|--------------|-------------|--------------|-------------|----------------|-----------|--------|
|             | Total length | Total width | Total height | Desk height | Cutting length | Help Desk | Weight |
| مدل         | طول کل       | عرض کل      | ارتفاع کل    | ارتفاع میز  | طول برش        | میز کمکی  | وزن    |
| ILG200PRZST | 2650         | 650         | 1550         | 720         | 2000           | 400×1200  | 280    |



جک های گازی جهت کمک به تنظیم حالت فارسی بری

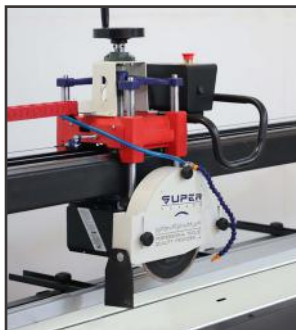

شاسی تقویت شده با ضخامت بالا



تقویت کامل وان دستگاہ جهت استحکام بیشتر برای برش اسلب

Ilyaco 330 professional  
linear guide cutting machine

ILG330SX

دستگاه ایلیاکو پروفشنال  
۳۳۰ لاینرگاید

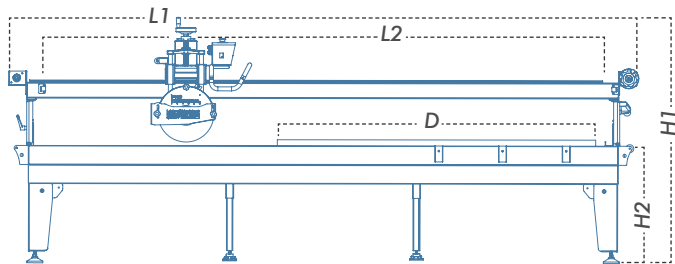
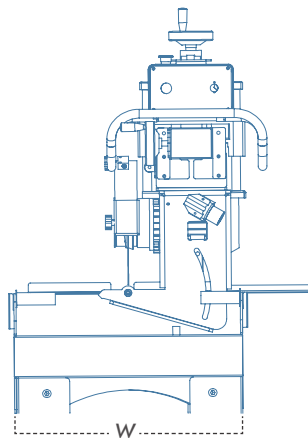
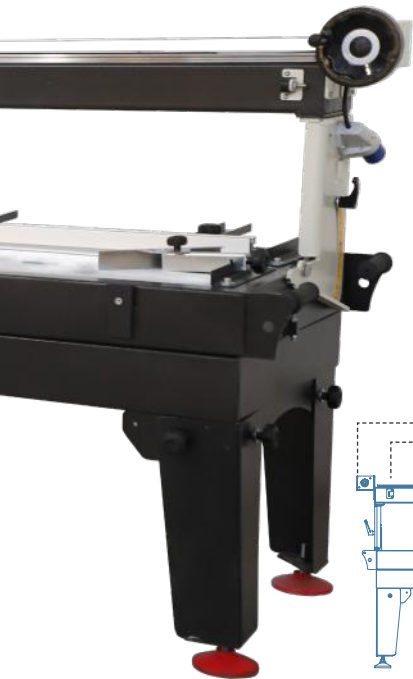

- اسلب بر با طول برش ۳۳۰ سانتیمتر
- کاملاً تقویت شده و مستحکم
- قابل حمل بین پروژه های ساختمانی

| Model    | L1 (mm)      | W (mm)      | H1 (mm)      | H2 (mm)     | L2 (mm)        | D (mm)    | (KG)   |
|----------|--------------|-------------|--------------|-------------|----------------|-----------|--------|
|          | Total length | Total width | Total height | Desk height | Cutting length | Help Desk | Weight |
| مدل      | طول کل       | عرض کل      | ارتفاع کل    | ارتفاع میز  | طول برش        | میز کمکی  | وزن    |
| ILG330SX | 3800         | 650         | 1580         | 720         | 3300           | 500×1600  | 420    |





سینی قابل سفارش با ورق چوبی  
یا گالوانیزه ۱/۵ میل و ۳ میل



کله اسبی تقویت شده و مستحکم  
جهت افزایش دقت برش



دستگیره ارگونومی جهت راحتی و  
تسلط کاربر در هر دو طرف دستگاه

Ilyaco super linear guide  
cutting machine

ILG150SX  
ILG200SX  
ILG260SX

دستگاه ایلیاکو سوپر  
لینیرگاید

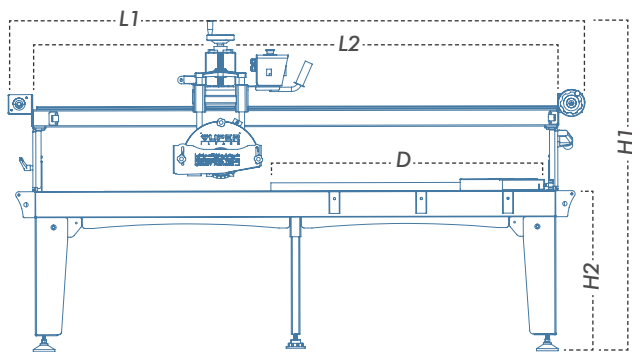
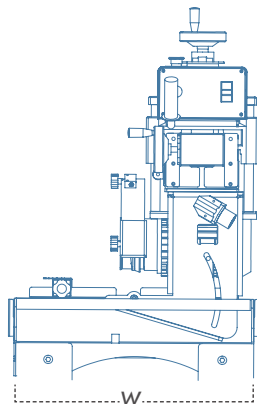

ارتفاع برش

80 mm



ابعاد تیغه

250~300  
x 25.4mm



برق سه فاز / تک فاز

2800rpm

220V/2.2KW/3hp

380V/2.2KW/3hp

اتصال کشویی با صفحه موتور با ۴ شفت  
راهنمای ۲۵ میلیمتری جهت بالا بردن  
استحکام و دقت برش بیشتر

| Model    | L1 (mm)      | W (mm)      | H1 (mm)      | H2 (mm)     | L2 (mm)        | D (mm)    | (KG)   |
|----------|--------------|-------------|--------------|-------------|----------------|-----------|--------|
|          | Total length | Total width | Total height | Desk height | Cutting length | Help Desk | Weight |
| مدل      | طول کل       | عرض کل      | ارتفاع کل    | ارتفاع میز  | طول برش        | میز کمکی  | وزن    |
| ILG150SX | 2000         | 650         | 1550         | 720         | 1500           | 400×1200  | 200    |
| ILG200SX | 2540         | 650         | 1550         | 720         | 2000           | 400×1200  | 230    |
| ILG260SX | 3200         | 650         | 1550         | 720         | 2600           | 400×1200  | 250    |



کشویی ۴ میل راهنما



سینی قابل سفارش با ورق چوبی یا  
گالوانیزه ۱/۵ میل و ۳ میل



دینام تقویت شده ۳ اسب بخار  
و دور گردش ۲۸۰۰ دور بر دقیقه

Ilyaco power linearguide  
cutting machine

ILG150P | دستگاه ایلیاکو پاور  
ILG200P | لاینرگاید  
ILG260P

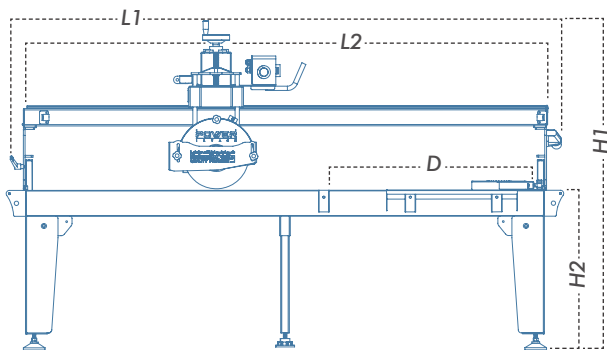
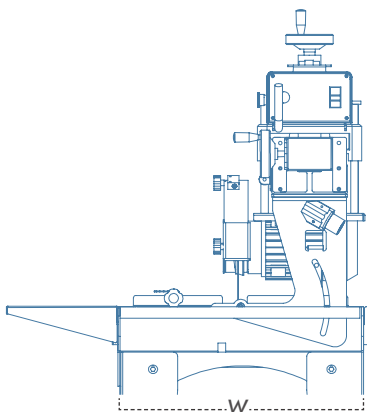

- کشویی ۴ میل راهنما جهت استحکام موتور و دقت و قدرت بیشتر
- مناسب برش دقیق انواع سنگ های ساختمانی تراورتن، گرانیت، مرمریت و سرامیک پرسلانی



| Model   | L1 (mm)      | W (mm)      | H1 (mm)      | H2 (mm)     | L2 (mm)        | D (mm)    | (KG)   |
|---------|--------------|-------------|--------------|-------------|----------------|-----------|--------|
|         | Total length | Total width | Total height | Desk height | Cutting length | Help Desk | Weight |
| مدل     | طول کل       | عرض کل      | ارتفاع کل    | ارتفاع میز  | طول برش        | میز کمکی  | وزن    |
| ILG150P | 2000         | 650         | 1550         | 720         | 1500           | 300×600   | 180    |
| ILG200P | 2540         | 650         | 1550         | 720         | 2000           | 300×600   | 210    |
| ILG260P | 3200         | 650         | 1550         | 720         | 2600           | 300×600   | 235    |



سینی قابل سفارش با ورق چوبی یا  
گالوانیزه ۱/۵ میل و ۳ میل

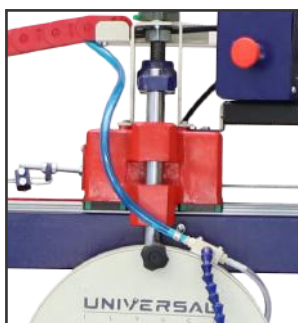

کشویی ۲ شفت راهنما با ضخامت  
۲۵ میلیمتر



سیستم حرکتی لینیرگاید  
(ریل و واگن) روان و دقیق

Ilyaco universal  
linear guide  
cutting machine

ILG200N

دستگاه ایلیاکو  
یونیورسال لاینر گاید

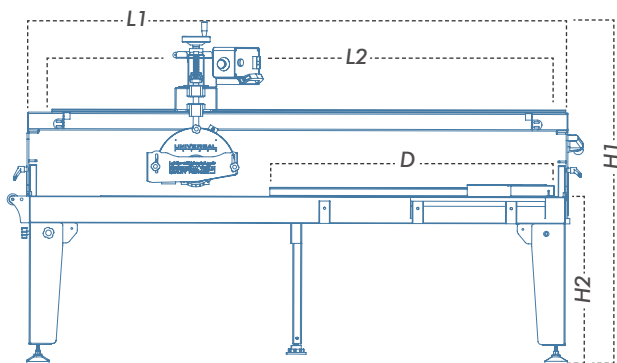
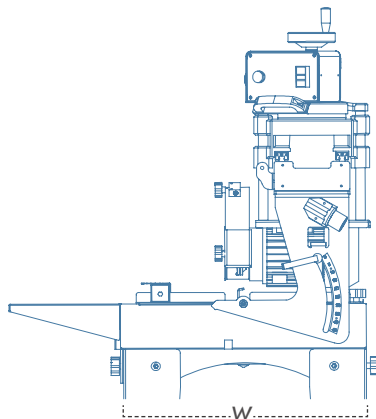

- کشویی ۲ شفت راهنما با ضخامت ۲۵ میلیمتر
- جهت دقت برش
- مناسب برش دقیق انواع سنگ های ساختمانی
- تراورتن، گرانیت، مرمریت و سرامیک پرسلانی



| Model   | L1 (mm)      | W (mm)      | H1 (mm)      | H2 (mm)     | L2 (mm)        | D (mm)    | (KG)   |
|---------|--------------|-------------|--------------|-------------|----------------|-----------|--------|
|         | Total length | Total width | Total height | Desk height | Cutting length | Help Desk | Weight |
| مدل     | طول کل       | عرض کل      | ارتفاع کل    | ارتفاع میز  | طول برش        | میز کمکی  | وزن    |
| ILG200N | 2540         | 650         | 1520         | 720         | 2000           | 300×600   | 197    |



سینی قابل سفارش با ورق چوبی یا گالوانیزه ۱/۵ میل و ۳ میل



کشویی ۲ شفت راهنما با ضخامت ۲۵ میلیمتر

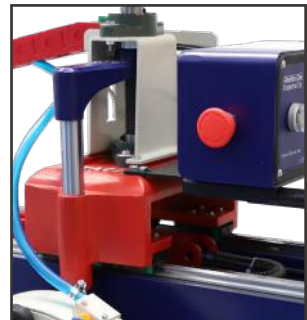

سیستم حرکتی لینیرگاید (ریل و واگن) روان و دقیق

Ilyaco economy  
linear guide  
cutting machine

دستگاه ایلیاکو  
اکنونومی لاینرگاید  
ILG200E

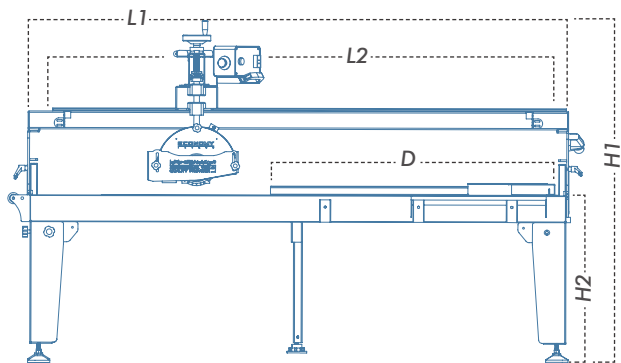
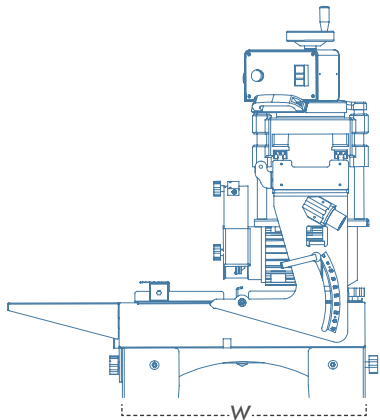

- کشویی ۲ شفت راهنما با ضخامت ۲۵ میلیمتر
- جهت دقت برش
- مناسب برش دقیق انواع سنگ های ساختمانی
- تراورتن، گرانیت، مرمریت و سرامیک پرسلانی



| Model   | L1 (mm)      | W (mm)      | H1 (mm)      | H2 (mm)     | L2 (mm)        | D (mm)    | (KG)   |
|---------|--------------|-------------|--------------|-------------|----------------|-----------|--------|
|         | Total length | Total width | Total height | Desk height | Cutting length | Help Desk | Weight |
| مدل     | طول کل       | عرض کل      | ارتفاع کل    | ارتفاع میز  | طول برش        | میز کمکی  | وزن    |
| ILG200E | 2540         | 650         | 1520         | 720         | 2000           | 300×600   | 197    |



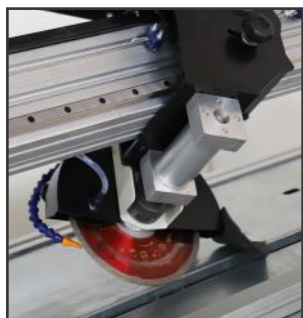

کلویی تقویت شده جهت دقت  
بالتر برش



پایه های تاشو جهت جابه جایی  
راحت تر دستگاه



قرارگیری موتور در قسمت بالای  
کشویی جهت جلوگیری از تماس با  
آب و گرد و غبار

Ilyaco axle plus  
stainless aluminum  
cutting machine

ILG200AX

دستگاه ایلیاکو اکسل پلاس  
آلومینیومی ضد زنگ

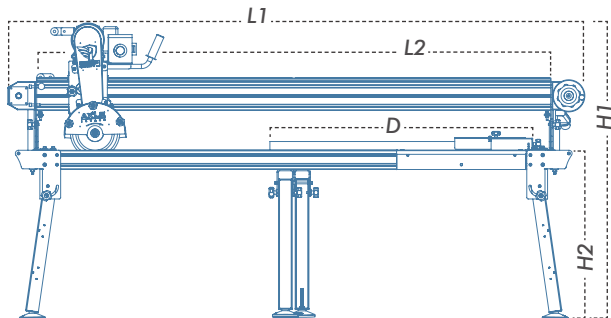
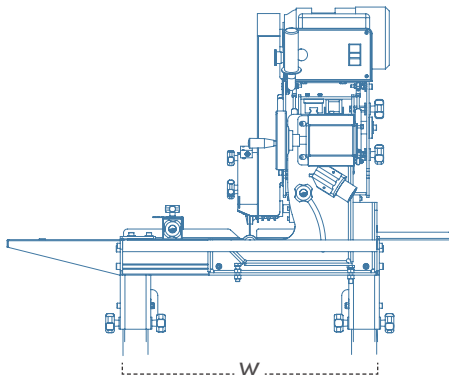

دستگاه اکسل پلاس دارای خصوصیت استفاده قطعات از جنس آلومینیوم صنعتی برای قدرت بالاتر ، وزن مناسب تر ، عدم زنگ زدگی در مجاورت رطوبت و گل سنگ

| Model    | L1 (mm)      | W (mm)      | H1 (mm)      | H2 (mm)     | L2 (mm)        | D (mm)    | (KG)   |
|----------|--------------|-------------|--------------|-------------|----------------|-----------|--------|
|          | Total length | Total width | Total height | Desk height | Cutting length | Help Desk | Weight |
| مدل      | طول کل       | عرض کل      | ارتفاع کل    | ارتفاع میز  | طول برش        | میز کمکی  | وزن    |
| ILG200AX | 2120         | 650         | 1550         | 720         | 2000           | 300×600   | 200    |



# Features

# قابلیت‌ها



تضمین کیفیت  
Quality assurance



خدمات پس از فروش  
After sales services



یک سال ضمانت  
1 year of warranty

- ایجاد طرح‌های متنوع در نمای ساختمان
- کاهش گرد و غبار و آلودگی‌های صوتی
- کاهش ضایعات ناشی از برشکاری
- دقت، سرعت و سهولت در انجام برشکاری
- ایجاد شیار روی قطعه‌کار (چفت زنی)
- برش زاویه دار (فارسی بر) از ۰ تا ۴۵ درجه
- دارای تقاله ۰ تا ۹۰ درجه (لچکی زنی)
- نصب گیربکس دستی جهت سهولت کار
- در هنگام برشکاری (سفارشی)
- تبدیل برق تک فاز به سه فاز (سفارشی)
- 3 phases, according to customer's order



|                                     |                            |  |  |                             |  |   |  |  |
|-------------------------------------|----------------------------|--|--|-----------------------------|--|---|--|--|
| <p>2015<br/>شبهه<br/>جهان کیفیت</p> | <p>2015<br/>جهان کیفیت</p> | <p>Accredited Certification Body<br/>پانادگواهی کننده تایید صلاحیت شده</p> | <p>2014<br/>رسیدگی به شکایات مشتری</p> | <p>2007<br/>رضایت مشتری</p> | <p>ISO 45001<br/>2018<br/>سیستم‌های مدیریت ایمنی<br/>و بهداشت شغلی</p> | <p>ISO 14001<br/>2015<br/>سیستم‌های مدیریت<br/>زیست‌محیطی</p> | <p>Conformity<br/>European<br/>تایید اروپایی</p> | <p>ایمنی<br/>استانداردهای ایران<br/>ب ۶۶۷۵۱۹۹۷</p> |
|-------------------------------------|----------------------------|--|--|-----------------------------|--|---|--|--|

## برومینی

برندی نامی در طراحی، ساخت و ارائه انواع ماشین آلات تخصصی برش سنگ و سرامیک بر اساس آخرین فناوری اروپا و ایتالیا که همکاری خود را از سال ۲۰۱۳ میلادی با مجموعه صنایع ایلیاکو آغاز نموده است.

این همکاری شامل واردات، فروش و ارائه خدمات پس از فروش این محصولات به مشتریان محترمی است که کیفیت و اصالت برای آنها از اهمیت بسیاری برخوردار است.

# Borromini



I L Y A C O

### *Borromini*

*A famous brand in designing, manufacturing and providing all kinds of specialized stone and ceramic cutting machines Based on the latest European and Italian technology, which has started its cooperation with ilyaco Industries since 2013.*

*This cooperation includes importing and selling and providing after sales services of these products to respected customers for whom quality and authenticity are very important.*





BORROMINI  
MACCHINE  
MADE IN ITALY



پمپ آب با طول عمر بالا و بسیار قدرتمند ایتالیایی



قاب دیسک ۴۰ سانتی با امکان ایجاد ضخامت برش تا ۱۲ سانتیمتر



تجهیزات برقی بسیار باکیفیت و با دوام آلمانی

Linear guide borromini  
cutting machine

BLG260NX

دستگاه برومینی  
لینیرگاید

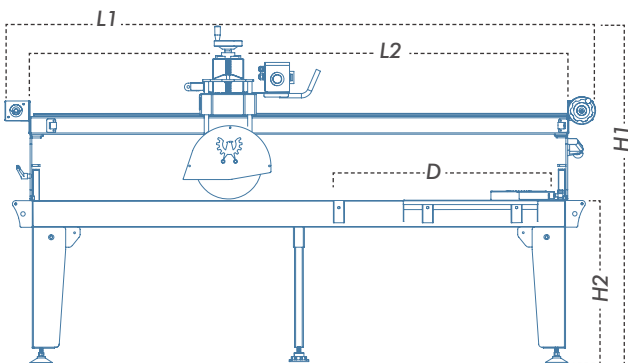
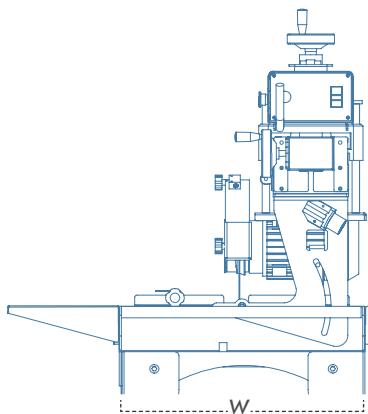

ارتفاع برش

120mm



ابعاد تیغه

250~400  
x 25.4mm



برق تک فاز

2800rpm

220V/2.2KW/3.5hp

• محصولی با همکاری مشترک ایران و ایتالیا  
• مناسب برش دقیق انواع سنگ های ساختمانی  
• تراورتن، گرانیت، مرمریت و سرامیک پرسلانی

| Model    | L1 (mm)      | W (mm)      | H1 (mm)      | H2 (mm)     | L2 (mm)        | D (mm)    | (KG)   |
|----------|--------------|-------------|--------------|-------------|----------------|-----------|--------|
|          | Total length | Total width | Total height | Desk height | Cutting length | Help Desk | Weight |
| مدل      | طول کل       | عرض کل      | ارتفاع کل    | ارتفاع میز  | طول برش        | میز کمکی  | وزن    |
| BLG260NX | 3200         | 650         | 1550         | 720         | 2600           | 1200x400  | 250    |





پمپ آب با طول عمر بالا و بسیار قدرتمند ایتالیایی

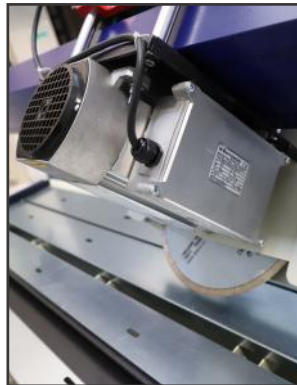

موتور پر قدرت ایتالیایی ۳ اسب ۲۸۰۰ دور بر دقیقه

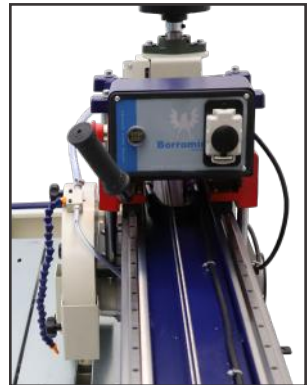

تجهیزات برقی بسیار باکیفیت و با دوام آلمانی

# Linerguide borromini power cutting machine

## BLG200NX

## دستگاه برومینی پاور لینیرگاید

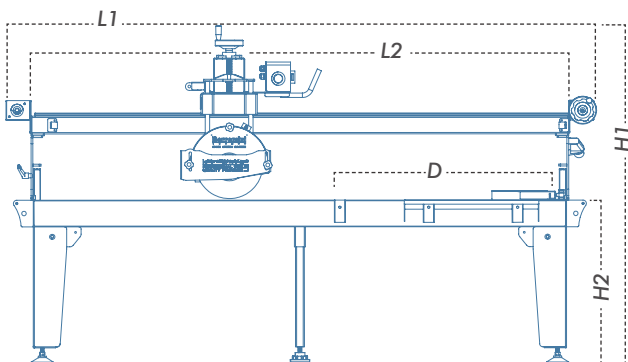
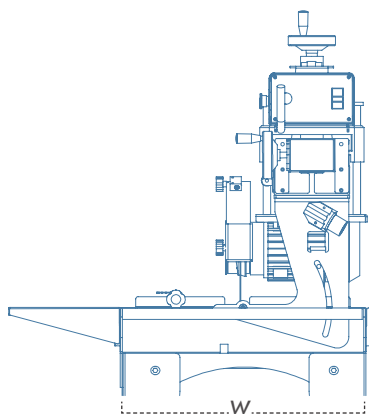

ارتفاع برش

120mm



ابعاد تیغه

250~400  
x 25,4mm



برق تک فاز

2800rpm

220V/2.2KW/3.5hp

• محصولی با همکاری مشترک ایران و ایتالیا  
• مناسب برش دقیق انواع سنگ های ساختمانی  
• تراورتن، گرانیت، مرمریت و سرامیک پرسلانی

| Model    | L1 (mm)      | W (mm)      | H1 (mm)      | H2 (mm)     | L2 (mm)        | D (mm)    | (KG)   |
|----------|--------------|-------------|--------------|-------------|----------------|-----------|--------|
|          | Total length | Total width | Total height | Desk height | Cutting length | Help Desk | Weight |
| مدل      | طول کل       | عرض کل      | ارتفاع کل    | ارتفاع میز  | طول برش        | میز کمکی  | وزن    |
| BLG200NX | 2540         | 650         | 1550         | 720         | 2000           | 1200x400  | 230    |



الکتروموتور پر قدرت ۳/۵ اسب ایتالیایی با ۲۸۰۰ دور بر دقیقه  
قاب دیسک ۴۰ سانتی با امکان ایجاد ضخامت برش تا ۱۲ سانتیمتر  
سیستم حرکتی شفت گاید با شفت های ۵۰ میلیمتری

borromini Super Shaft  
Guide cutting machine

BSG150S | دستگاه برومینی  
سوپر شفت گاید

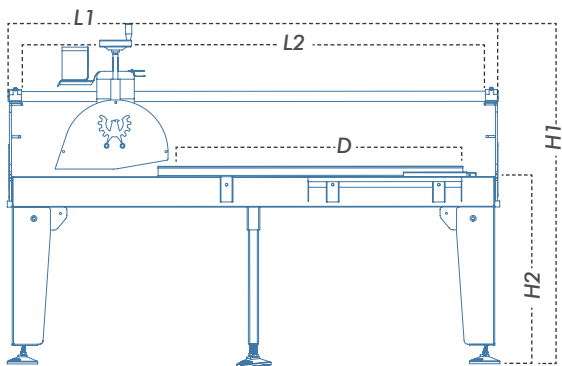
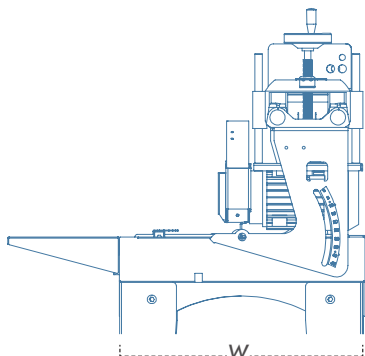

- دستگاه ایتالیایی پر قدرت و دقیق
- مناسب برش سرامیک، پرسلانی، انواع سنگ های ساختمانی، تراورتن، گرانیت و مرمریت

| Model   | L1 (mm)      | W (mm)      | H1 (mm)      | H2 (mm)     | L2 (mm)        | D (mm)    | (KG)   |
|---------|--------------|-------------|--------------|-------------|----------------|-----------|--------|
|         | Total length | Total width | Total height | Desk height | Cutting length | Help Desk | Weight |
| مدل     | طول کل       | عرض کل      | ارتفاع کل    | ارتفاع میز  | طول برش        | میز کمکی  | وزن    |
| BSG150S | 2060         | 650         | 1420         | 720         | 1500           | 600×300   | 200    |

## اسمرالدا

برندی شناخته شده در ساخت ماشین آلات تخصصی ساختمانی، برای استادکاران نصب سنگ و سرامیک که علاوه بر کیفیت و خدمات پس از فروش خواستار محصولی با قیمت مناسب هستند.

**SMERALDA**  
I L Y A C O

### *Smeralda*

*A well known brand in the manufacture of specialized construction machinery for stone and ceramic installers who, in addition to quality and after-sales service, demand a product with a reasonable price.*







سبکوزن با پایه‌های پروفیلی  
جداشونده



موتور ۳ اسب ۲۸۰۰ دور بر دقیقه



سیستم حرکتی پروفیل گاید با  
۱۵۰ سانت طول برش مفید

smeralda profile guide  
cutting machine cut sections

SPG150E

دستگاه اسمرالدا پروفیل  
گاید برش مقاطع

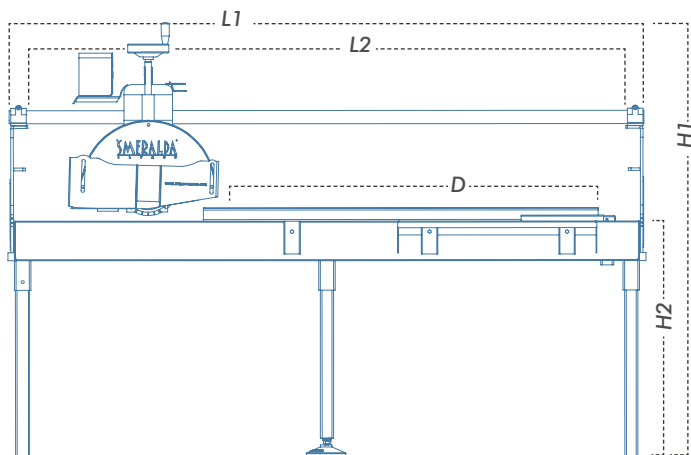
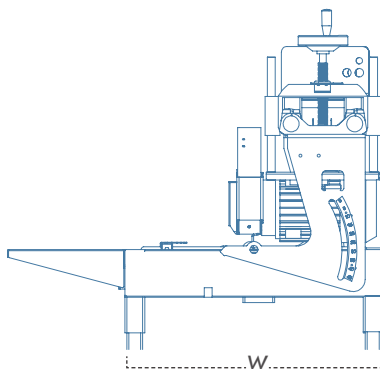

مناسب برش مقاطع و گرهای نمونه برداری  
آزمایشگاهی و انواع سنگ های ساختمانی،  
تراورتن، گرانیت، مرمریت و سرامیک  
پرسلانی، موزائیک، سنگ مالون



| Model   | L1 (mm)      | W (mm)      | H1 (mm)      | H2 (mm)     | L2 (mm)        | D (mm)    | (KG)   |
|---------|--------------|-------------|--------------|-------------|----------------|-----------|--------|
|         | Total length | Total width | Total height | Desk height | Cutting length | Help Desk | Weight |
| مدل     | طول کل       | عرض کل      | ارتفاع کل    | ارتفاع میز  | طول برش        | میز کمکی  | وزن    |
| SPG150E | 2050         | 650         | 1500         | 720         | 1500           | 300×600   | 140    |



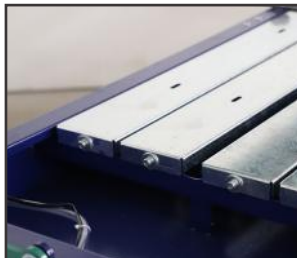

پایه های نبشی جداشونده و بسیار  
مستحکم

سینی قابل سفارش با ورق چوبی یا  
گالوانیزه ۱/۵ میل و ۳ میل

قاب دیسک ۳۰ سانتی با امکان  
ایجاد ضخامت برش تا ۸ سانتیمتر

lineer guide smeralda  
cutting machine

SLG200

دستگاه اسمرالدا  
لینیر گاید

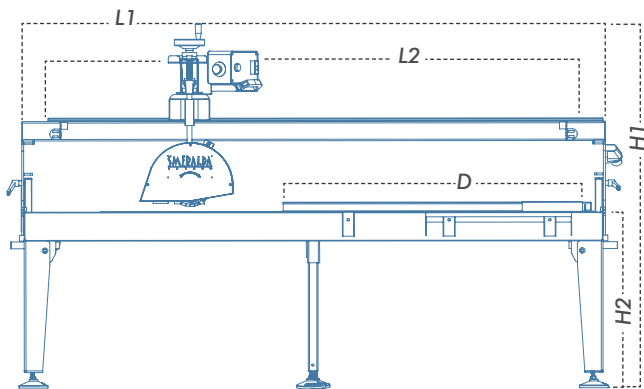
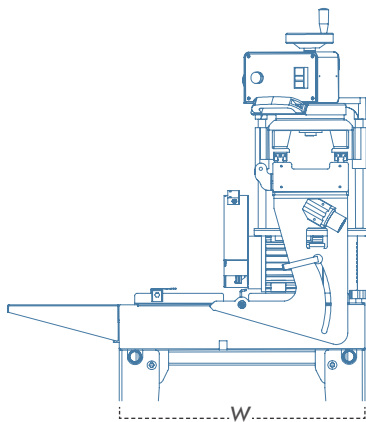

- قیمت و کیفیت مناسب
- قابلیت حمل و جابه جایی آسان
- مناسب برش انواع سنگ و سرامیک ساختمانی

| Model  | L1 (mm)      | W (mm)      | H1 (mm)      | H2 (mm)     | L2 (mm)        | D (mm)    | (KG)   |
|--------|--------------|-------------|--------------|-------------|----------------|-----------|--------|
|        | Total length | Total width | Total height | Desk height | Cutting length | Help Desk | Weight |
| مدل    | طول کل       | عرض کل      | ارتفاع کل    | ارتفاع میز  | طول برش        | میز کمکی  | وزن    |
| SLG200 | 2540         | 650         | 1550         | 720         | 2000           | 300x600   | 195    |

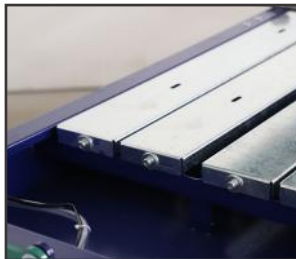
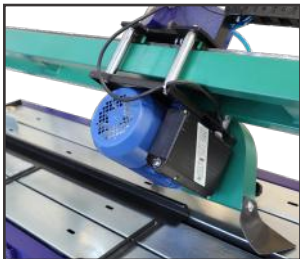

محور تنظیم ارتفاع صفحه برش (Z)  
در این دستگاه ثابت است

سینی قابل سفارش با ورق چوبی یا  
گالوانیزه ۱/۵ میل و ۳ میل

قاب دیسک ۳۰ سانتی با امکان  
ایجاد ضخامت برش تا ۸ سانتیمتر

linear guide smeralda  
cutting machine

SLG200E

دستگاه اسمرالدا  
لینیر گاید

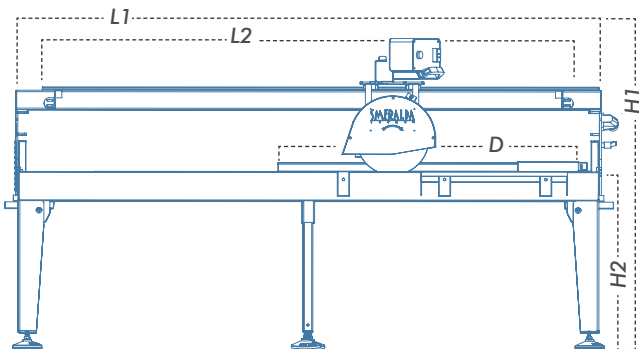
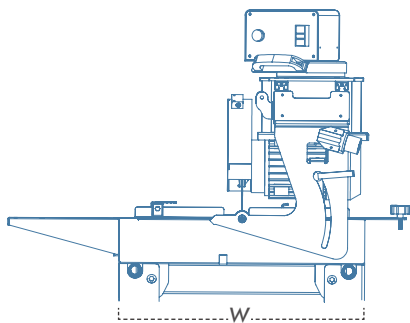

- قیمت و کیفیت مناسب
- قابلیت حمل و جا به جایی آسان
- مناسب برش انواع سنگ و سرامیک ساختمانی

| Model   | L1 (mm)      | W (mm)      | H1 (mm)      | H2 (mm)     | L2 (mm)        | D (mm)    | (KG)   |
|---------|--------------|-------------|--------------|-------------|----------------|-----------|--------|
|         | Total length | Total width | Total height | Desk height | Cutting length | Help Desk | Weight |
| مدل     | طول کل       | عرض کل      | ارتفاع کل    | ارتفاع میز  | طول برش        | میز کمکی  | وزن    |
| SLG200E | 2540         | 650         | 1550         | 720         | 2000           | 300×600   | 195    |

---

## water pump

### پمپ آب



- عملکرد کاملاً بی صدا ، مجهز به مکنده جهت استقرار بهتر
- شفت سر آمیگی ضد آب با طول عمر بالا قابل استفاده در آب شیرین و آب دریایی
- پمپ آب کاملاً شناور

---

## Italian water pump

### پمپ آب ایتالیایی



- پمپ آب کاملاً شناور
- عملکرد بی صدا
- مجهز به مکنده جهت استقرار بهتر
- قابل استفاده در آب شیرین و آب دریایی

---

## Bolt Knob

### پیچ خورشیدی



- تولید شده در دو شماره ۸ و ۶
- متریال پلاستیک و آلیاژ فولادی بسیار مقاوم

---

## ilyaco Arbor flange set

### فولی نگهدارنده پشت دیسک و روی دیسک



- فولی آلومینیومی بسیار مستحکم
- موجود در سایز های ۱۱۰ و ۱۵۰ میلیمتر
- سایز شفت مرکزی ۲۵/۴ میلیمتر

---

## ilyaco portable conveyor

### نقاله متحرک ایلیاگو

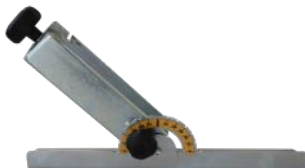

- نقاله متحرک دستگاه سنگبری
- قابلیت گردش تا ۱۸۰ درجه
- امکان انجام انواع برش های لچکی
- و زاویه دار به شکل دقیق

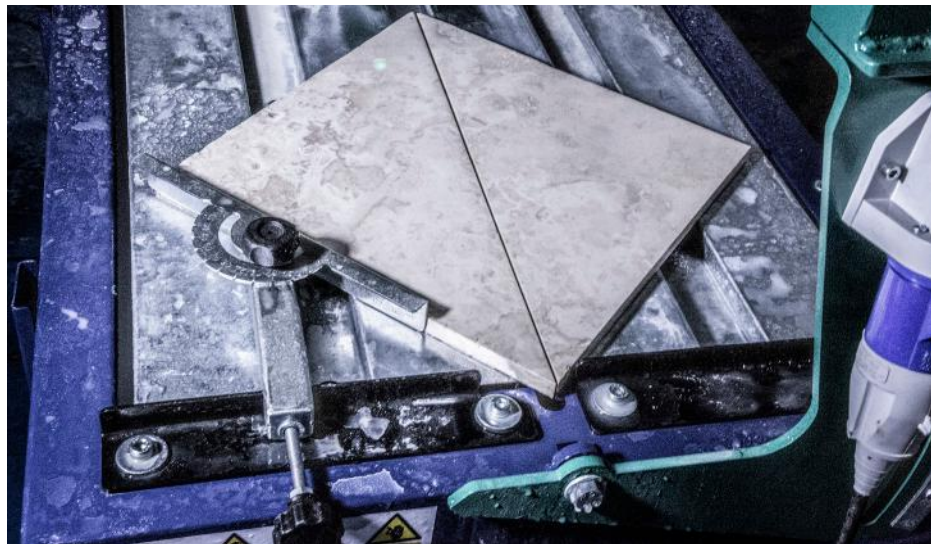

## ilyaco super ceramic tile cutting wheel



### تیغه الماسه سرامیک بر سوپر ایلیاکو

- دقت و قدرت برش بالا
- مناسب برای استفاده در سرامیک بر های دستی، ریلی، بلبرینگی و قواره بر جنس (تنگستن) و ضدسایش

## Italian Bromini Electromotor

### موتور ایتالیایی برومینی



- تولید شده در دو مدل تک فاز و سه فاز پر قدرت
- توان موتور سه اسب بخار بدون صدا و لرزش
- دور گردش آزاد ۲۸۰۰ دور بر دقیقه
- سایز شفت مرکزی ۲۵/۴ میلیمتر

## ilyaco Electromotor

### الکتروموتور تک فاز ایلیاکو



- تولید شده در دو مدل تک فاز و سه فاز پر قدرت
- توان موتور سه اسب بخار
- دور گردش آزاد ۲۸۰۰ دور بر دقیقه
- سایز شفت مرکزی ۲۵/۴ میلیمتر

---

## Miter cutter lever arm



### دستگیره اهرمی فارسی بر

- پیچ اهرمی جهت فارسی بر کردن دستگاه
- استقرار محکم کله اسبی در حالت ۹۰ و ۴۵ درجه
- طراحی دستگیره به شکل اهرمی برای راحتی کاربر

---

## Iron Dynamic arrangement



### قرار متحرک آلومینیومی

- قابل استفاده برای تمامی دستگاه های سنگبری
- پروفیل آلومینیوم مهندسی ۴۰ در ۴۰ با دقت بالا
- موجود در دو سایز ۱۵۰ و ۲۰۰ سانتیمتر

---

## Aluminum Dynamic arrangement



### قرار متحرک آهنی

- قابل استفاده برای تمامی دستگاه های سنگبری
- ورق آهنی با ضخامت ۴ میلیمتر بسیار مستحکم
- موجود در سایز ۱۲۰ سانتیمتر

---

## Additional plate or table



### میز کمکی

- جنس بدنه آهن به ضخامت ۲ میلیمتر
- قابل استفاده برای تمامی دستگاه های سنگبری
- با طول و عرض ۴۰ در ۱۲۰ سانتیمتر با پایه اضافه

---

## Additional plate or table



### میز کمکی

- قابل استفاده برای تمامی دستگاه های سنگبری
- جنس بدنه آهن به ضخامت ۲ میلیمتر
- با طول و عرض ۳۰ در ۶۰ سانتیمتر

---

## ilyaco Energy chain



### انرژی چین ( زنجیر محافظ ) ایلیاکو

- تولید شده با متریال بسیار مستحکم و با کیفیت
- محافظت کامل از اتصالات انواع دستگاه ها و ماشین آلات صنعتی متحرک

---

## ilyaco spring hose



### شلنگ فنری ایلیاکو

- تولید شده با متریال بسیار مستحکم و با کیفیت
- ابزاری بسیار کاربردی جهت ایجاد سیستم پاشش آب مستقیم در انواع دستگاه ها و ابزار آلات برش

---

## Round left nut



### مهره چپ گرد

- مهره چپ گرد تولید شده با آلیاژ فولادی مقاوم
- سایز شفت مرکزی مهره ۲۵/۴ میلیمتر

---

## Ilyaco Stone Clips



### گیره سنگ نما (اسکوپ)

- افزایش ایمنی و استحکام نما در هنگام وقوع زلزله و شوک برودتی (بخزدگی)
- ورق گالوانیزه ضد زنگ با ضخامت ۰/۹ میلیمتر

---

## depth depth control set wheel set



### مجموعه فرمان تنظیم ارتفاع

- شامل فرمان، شفت مرکزی و باتاقان
- قابل نصب بر روی تمامی ابزار آلات صنعتی
- دارای متریال بسیار مستحکم و مقاوم



## ابزارآلات ساب و برش

مجموعه‌ای تخصصی از انواع ابزارآلات  
برش سنگ، سرامیک و لوازم ساختمانی و  
صنعتی با کیفیت و طراحی ویژه

**ALYACO**  
**I N D U S T R I E S**

*Grinding and cutting tools, a specialized collection of all kinds of stone and ceramic cutting tools and construction and industrial tools with quality and special design.*







- یک سال گارانتی معتبر و ۱۰ سال خدمات پس از فروش
- قدرت ۲۲۰۰ وات و سرعت گردش ۶۵۰۰ دور بر دقیقه

| Model | L (mm)       | W (mm)      | H (mm)       | D(mm)     | (W) KG |
|-------|--------------|-------------|--------------|-----------|--------|
|       | Total length | Total width | Total height | Disk size | Weight |
| مدل   | طول کل       | عرض کل      | ارتفاع کل    | سایز صفحه | وزن    |
| i0501 | 450          | 110         | 113          | 230       | 5.5    |





|   |  |   |
|---|--|---|
|  ابعاد تیغه<br>115~125 |  عمق برش<br>Max 20 mm |  برق تک فاز<br>1100 rpm<br>220V/1400W/50Hz |
|---|--|---|

- یک سال گارانتی معتبر و ۱۰ سال خدمات پس از فروش
- قدرت ۱۴۰۰ وات و سرعت گردش ۱۱۰۰ دور بر دقیقه

| Model | L (mm)       | W (mm)      | H (mm)       | D(mm)     | (W) KG |
|-------|--------------|-------------|--------------|-----------|--------|
|       | Total length | Total width | Total height | Disk size | Weight |
| مدل   | طول کل       | عرض کل      | ارتفاع کل    | سایز صفحه | وزن    |
| i0301 | 350          | 90          | 113          | 125       | 2      |



**MAKITA**  
MINI 1200mAh  
ANGLE GRINDER  
12V MAX LITHIUM ION  
2200 RPM (NO-LOAD)  
1.5kg



|   |  |  |
|---|--|--|
|  ابعاد تیغه<br>115~125 |  عمق برش<br>Max 20 mm |  برق تک فاز<br>11000 rpm<br>220V/1200W/50Hz |
|---|--|--|

- یک سال گارانتی معتبر و ۱۰ سال خدمات پس از فروش
- قابلیت نصب و کالیبره بر روی فارسی بر و سرامیک بر ایلیاکو
- قدرت ۱۲۰۰ وات و سرعت گردش ۱۱۰۰۰ دور بر دقیقه

| Model | L (mm)       | W (mm)      | H (mm)       | D(mm)     | (W) KG |
|-------|--------------|-------------|--------------|-----------|--------|
|       | Total length | Total width | Total height | Disk size | Weight |
| مدل   | طول کل       | عرض کل      | ارتفاع کل    | سایز صفحه | وزن    |
| i0401 | 300          | 70          | 100          | 125       | 3      |





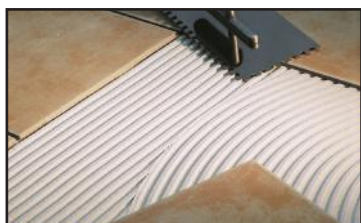

- برای انواع سطوح با شکل پذیری و انعطاف بالا
- مناسب برای استفاده در محیط مرطوب
- پوشش ۲/۵ تا ۷ متر به ازای هر کیسه ۲۰ کیلوگرمی
- در سه مدل مخصوص سرامیک، پیرسلان و اسلب

| محصول                          | حالت فیزیکی | دمای کاربرد                 | مدت استفاده از ملات | زمان باز | وزن   |
|--------------------------------|-------------|-----------------------------|---------------------|----------|-------|
| مخصوص سرامیک<br>پیرسلان و اسلب | پودری       | +۵ تا +۴۰<br>درجه سانتیگراد | بیش از دو ساعت      | ۲۰ دقیقه | ۲۰ kg |



P.O. BOURGEOIS  
INDUSTRIES  
WWW.PVAOO.CO



480 x 14 mm

## ITN480S

### 48 Centimeters ilyaco steel notched trowel

48 cm ilyaco steel notched trowel with a wooden handle and completely flat surface, suitable for creating liners in tile adhesive for installing slab porcelain

### ماله شانہ ای استیل فنر ۴۸ سانتی ایلیاکو

ماله شانہ ای ۴۸ سانتی ایلیاکو استیل فنر با دسته چوبی و سطح کف کاملا صاف، مناسب جهت ایجاد شیرار در ملات و چسب سر امیک جهت نصب فیکس اسلب سر امیک



300 x 14 mm

## ITN300S ITN300I

### 30 Centimeters ilyaco steel notched trowel

30 cm ilyaco steel notched trowel with a wooden handle and a completely flat surface, suitable for making grooves in mortar and ceramic adhesive.

### ماله شانہ ای استیل فنر ۳۰ سانتی ایلیاکو ماله شانہ ای فولاد فنر ۳۰ سانتی ایلیاکو

ماله دندانه شانہ ای ۳۰ سانتی ایلیاکو استیل فنر و فولاد فنر با دسته چوبی و سطح کف کاملا صاف، مناسب جهت ایجاد شیرار در ملات و چسب سر امیک



300 x 14 mm

## ITF300S ITF300I

### 30 Centimeters ilyaco flat trowel

30 cm ilyaco trowel provided in two models, iron steel and white steel, for troweling and mixing, leveling, shaping concrete, cement, tile adhesive, plastering liquid and strapping

### ماله استیل فنر ۳۰ سانتی ایلیاکو ماله فولاد فنر ۳۰ سانتی ایلیاکو

ماله ایلیاکو ارائه شده در دو مدل استیل فنر و فولاد فنر مخصوص ماله کشی و مخلوط کردن، مسطح کردن، شکل دادن بتن، سیمان، پتینه، بتونه، چسب سر امیک پودری و مایع گچکاری و بند کشی

## ilyaco super key segment granite stone cutting disc



### صفحه برش ایلیاکو سوپر چاک دار کلیدی

- سگمنت های چاک کلیدی با قدرت برش بالا و دقت برش پایین
- مناسب برش گرانیت آجر، بتن و سنگ مالون تا ضخامت ۲۰ سانتی متر
- سگمنت های چاک کلیدی برش سریع و دقیق

600- 400 - 350 - 300 - 250 mm

## ilyaco super asphalt concrete cutting disc



### صفحه برش آسفالت و بتن ایلیاکو سوپر

- طراحی سگمنت های ل شکل با قدرت برش و طول عمر بالا
- مناسب برای برش آسفالت و بتن های مسلح

450 - 400 - 350 mm

## ilyaco multi super ceramic tile grinding cutting disc



### صفحه برش ایلیاکو سوپر مولتی

- دقت و قدرت برش بالا مناسب برای برش و فارسی بری و ساب دهی انواع کاشی و سرامیک
- قابلیت برش ۳۵ و ۹۰ درجه برای کاشی و سرامیک
- دارای سگمنت های بیشتر نسبت به صفحات ۱۱/۵ سانتی دیگر
- با استفاده از این صفحه برش شما می توانید ضخامت بیشتری از سرامیک را فارسی بری کنید.

115 x 22.2 x 10-20 x 2 mm

## ilyaco pentagon super ceramic tile grinding cutting disc



### صفحه برش ایلیاکو سوپر پنتاگون

- دقت و قدرت برش بالا مناسب برای برش و فارسی بری و ساب دهی انواع کاشی و سرامیک
- قابلیت برش ۳۵ و ۹۰ درجه برای کاشی و سرامیک
- با استفاده از این صفحه برش شما می توانید ضخامت بیشتری از سرامیک را فارسی بری کنید.

115 x 22.2 x 10-20 x 2 mm

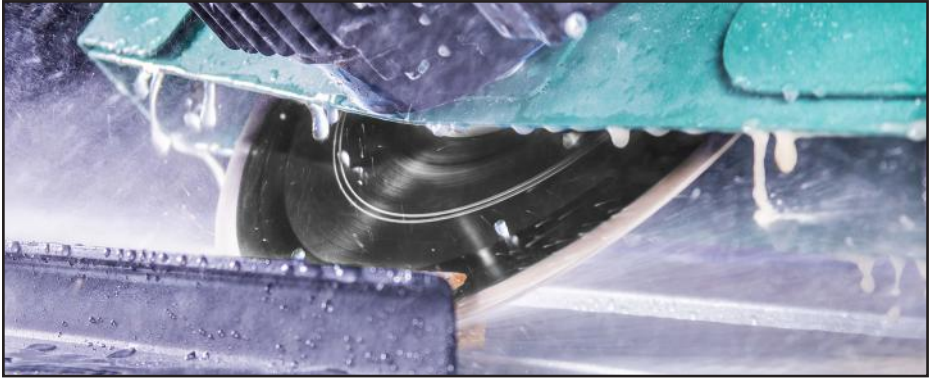

### ilyaco T super stone ceramic tile cutting disc

#### صفحه برش ایلیاکو سوپر دندانہ T

- برشی کاملاً دقیق و بدون لب پریزدگی به دلیل داشتن شیارهای مویی .
- امکان برش انواع سنگ و سرامیک های ساختمانی تا ضخامت ۴ سانتی متر
- با دوام و طول عمر بالا به همراه سگمنت های تیز
- مناسب برش کاشی و سرامیک های پرسلانی و تراورتن و مرمریت و ماربل



230 - 180 - 115 mm

### ilyaco J super stone ceramic tile cutting disc

#### صفحه برش سنگ و سرامیک ایلیاکو سوپر دندانہ J

- برشی کاملاً دقیق و بدون لب پریزدگی به دلیل داشتن شیارهای مویی
- برش انواع سرامیک و سرامیک های پرسلانی و تراورتن و مرمریت و ماربل تا ضخامت ۸ سانتی متر
- با دوام و طول عمر بالا به همراه سگمنت های تیز



300 - 250 mm

### ilyaco chain x super ceramic tile cutting disc

#### صفحه برش ایلیاکو سوپر دندانہ زنجیره ای (X)

- بادوام و طول عمر بسیار بالا به همراه سگمنت های تیز
- برش انواع سرامیک و سرامیک های پرسلانی قدرت برش و دقت برش بالا
- در برش سرامیک های پرسلانی سخت برش دقیق تری را ارائه می دهد .



300 - 250 - 230 - 180 - 115 mm

## ilyaco power asphalt concrete cutting disc



450 - 350 mm

### صفحه آسفالت برای لیاکو پاور

- طراحی سگمنت های U شکل با قدرت برش بالا
- مناسب برای برش آسفالت و بتن های مسلح

## ilyaco power electroplate cutting disc



230 - 180 - 115 mm

### صفحه برش الکتروپلیت پاور لیاکو

- طول عمر بالا و صفحه تمام الماسه
- ساب و برش همزمان بدون نیاز به تعویض صفحه از روی فرز
- دارای فلنج) برای برش و ساب انواع سنگ مرمریت و تراورتن

## ilyaco super polishing pads tools

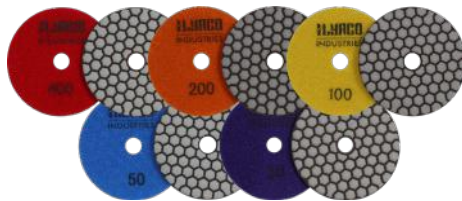

400 - 200 - 100 - 50 - 30 P

### پد الماسه لیاکو سوپر

- باربرداری سنگ و سطوح (ساب زدن) و براق کردن انواع سنگ، کورین، کوارتز و گرانیت
- از بین بردن لب پریدگی های بعد از برش سرامیک
- قدرت سایش و طول عمر بالا
- قابل نصب بر روی انواع فرز

## ilyaco power polishing pad tools



400 - 200 - 100 - 50 - 30 P

### پد الماسه لیاکو پاور

- باربرداری سنگ و سطوح (ساب زدن) و براق کردن انواع سنگ، کورین، کوارتز و گرانیت
- از بین بردن لب پریدگی های بعد از برش سرامیک
- قدرت سایش و طول عمر بالا
- قابل نصب بر روی انواع فرز

## ilyaco tuck point diamond granite cutting disc



180 - 115 mm

### صفحه برش سرامیک ایلیاکو پاور دندانه زنجیره ای (X)

- بادوام و طول عمر بسیار بالا به همراه سگمنت های تیز
- برش انواع سرامیک و سرامیک های پرسلانی
- قدرت برش بالا و دقت برش متوسط

## ilyaco J power stone and ceramic tile cutting disc



300 - 115 mm

### صفحه برش سنگ و سرامیک ایلیاکو پاور دندانه یکسره (J)

- بادوام و طول عمر بسیار بالا به همراه سگمنت های تیز و شیار مویی
- برش انواع سرامیک و سرامیک های پرسلانی و تراورتن و مرمریت و ماربل
- قدرت برش و دقت برش بالا

## ilyaco power turbo cutting disc



300 - 180 - 115 mm

### صفحه برش ایلیاکو پاور توربو

- با دوام و طول عمر بسیار بالا به همراه سگمنت های تیز
- برش انواع تراورتن، مرمریت و ماربل
- قدرت برش بالا و دقت برش متوسط

## ilyaco power granite cutting disc



250 - 300 - 350 - 400 - 600 mm

### صفحه گرانیت بر ایلیاکو پاور چاک کلیدی

- طراحی سگمنت های چاک کلیدی با قدرت برش بالا و دقت برش پایین
- برش گرانیت، آجر، کر، مالون و آجرکوره



## ilyaco Line point diamond blade for cutting granite



### گرانیت بر چاکدار کلیدی ۴۰ و ۲۵ سانت ایلیاکو

- مناسب برش سنگ های گرانیت، آجر نسوز و موزاییک
- مخصوص نصب روی انواع دستگاه سنگبری ساختمانی و کارگاهی

250 x 10 x 25.4 mm

400 x 10 x 50 mm

## ilyaco Super J segment cutting blade



### صفحه برش J سگمنت ایلیاکو سوپر

- قابلیت برش سنگ های سخت تر تراورتن، مرمریت، ماربل و سرامیک پرسلان
- مناسب نصب بر روی انواع دستگاه های سنگبری ساختمانی
- بسیار با کیفیت و با طول عمر مناسب

300 x 25.4 mm

## ilyaco Economy straight segment cutting blade



### صفحه برش دندان یکس ایلیاکو اکونومی

- قابلیت برش مدل های نرم تر سنگ تراورتن، مرمریت ماربل، کاشی و سرامیک
- مناسب نصب بر روی انواع دستگاه های سنگبری ساختمانی
- بسیار با کیفیت و با طول عمر بالا

300 x 50 mm

## ilyaco Power J segment cutting blade

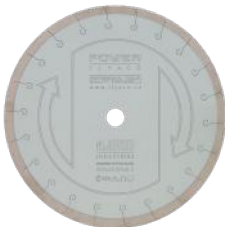

### صفحه برش J سگمنت ایلیاکو پاور

- قابلیت برش انواع سنگ های تراورتن، مرمریت، ماربل و سرامیک پرسلان
- مناسب نصب بر روی انواع دستگاه های سنگبری ساختمانی
- بسیار با کیفیت و با طول عمر متوسط

300 x 24.5 mm

## ilyaco super polishing hand pads tools



### پد الماسه دستی ایلیاکو سوپر

- مقاوم و با دوام در متر از بالا
- ساب و پرداخت انواع سنگ و سرامیک
- قدرت سابش و طول عمر بالا
- الماسه های با کیفیت در بافت های پد
- باربرداری مناسب سنگ، سرامیک و کوارتز در نمره های پایین
- صیقل مناسب سطوح و سنگ در نمره های بالا
- استفاده راحت و بدون ایجاد خط و خش

3000 - 1500 - 800 - 400 - 200 - 100 - 60 P

## ilyaco tuck point diamond blade for cutting granite



### گرانیت برچاکدار کلیدی ۱۱/۵ سانت ایلیاکو

- قابلیت نصب بر روی مینی فرز و فرز متوسط دسته بلند
- مناسب برش سنگ های شاخه گرانیت، سنگ های سخت
- آجر نسوز، موزاییک

115 x 10 x 22.23 mm

## ilyaco tuck point diamond blade for cutting granite



### گرانیت برچاکدار کلیدی ۲۳ سانت ایلیاکو

- مناسب برش سنگ های شاخه گرانیت سخت، آجر نسوز و موزاییک
- قابلیت نصب روی فرز بزرگ سنگبری و دستگاه اکسل پلاس

230 x 10 x 22.23 mm

## ilyaco Line point diamond blade for cutting granite

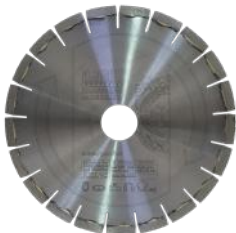

### گرانیت برچاکدار خطی ۳۰ سانت ایلیاکو اکونومی

- مناسب برش سنگ های گرانیت، آجر نسوز و موزاییک
- مخصوص نصب روی انواع دستگاه سنگبری ساختمانی و کارگاهی

300 x 10 x 50 mm

## ilyaco v type angle grinder stone grinding wheel



30 x 22.2 x 75

### ابزار زن سنگ و سرامیک V شکل (هشتی) ۳ سانتی طلایی پاور ایلیاکو

- ابزار گلوبی ستون ، دور ستون و بعضی از کارهای حجمی سنگ
- مناسب انواع سنگ تراورتن، مرمریت ماربل و گرانیت
- قابلیت نصب بر روی فرز

## ilyaco conical grinding wheel



14 x 0-48

### ابزار زن سنگ و سرامیک مخروطی ۴۸ میلیمتری پاور ایلیاکو

- مناسب برای ایجاد طرح های مختلف و ساخت سازه های حجمی از جنس سنگ
- قطر فرز لبه زن سنگ مخروطی با سایز ۰ تا ۴۸ میلیمتر و شفت ۱۴ میلیمتر
- قابلیت نصب بر روی فرز

## ilyaco power diamond core bit ceramic stone grinding tools



30 - 35 - 40 - 45 - 60 - 65 - 75 - 80 - 110 - 120

### گردبر سنگ و سرامیک پاور ایلیاکو

- سوراخکاری انواع سنگ ساختمانی و سرامیک های پرسلانی با دقت و قدرت برش بالا
- قابلیت نصب بر روی فرز با شفت مرکزی ۱۴ میلیمتر و نصب بر روی دریل به همراه تبدیل فرز به دریل

## ilyaco super diamond core bit ceramic stone grinding tools



30 - 35 - 40 - 45 - 60 - 65 - 75 - 80 - 110 - 120

### گردبر سنگ و سرامیک سوپر ایلیاکو

- سوراخکاری انواع سنگ ساختمانی و سرامیک های پرسلانی با دقت و قدرت برش بالا
- قابلیت نصب بر روی فرز با شفت مرکزی ۱۴ میلیمتر و نصب بر روی دریل به همراه تبدیل فرز به دریل

## ilyaco angle grinder stone grinding wheel



20 - 25 - 30 - 50

### ابزار زن سنگ و سرامیک U شکل (تخم مرغی) پاور ایلیاکو

- برای ایجاد طرح بر روی سنگ
- قابلیت نصب بر روی فرز
- مناسب برای انواع سنگ تراورتن
- مرمیت، ماربل و گرانیت

## ilyaco roman model grinding wheel



20 - 25 - 30 - 50

### ابزار زن سنگ و سرامیک قاشقی پاور ایلیاکو

- برای ایجاد طرح بر روی سنگ
- قابلیت نصب بر روی فرز
- مناسب برای انواع سنگ تراورتن
- مرمیت، ماربل و گرانیت

## ilyaco france model grinding wheel



25 - 30

### ابزار زن سنگ و سرامیک نیم گرد پاور ایلیاکو

- برای ایجاد طرح در لب پله ها، سنگ رو میزی
- یاسنگ کابینت و گرد کردن لب سنگ ها
- مناسب انواع سنگ تراورتن، مرمیت ماربل و گرانیت
- قابلیت نصب بر روی فرز

## ilyaco parallel grinding wheel



25 x 22.2 x 75

### ابزار زن سنگ و سرامیک چفت زن پاور ایلیاکو

- ایجاد چفت تا ۲/۵ سانتی متری بر روی سنگ و موتناژ
- سازه های چند تکه سنگی و ابزار هندسی با لبه های تیز
- مناسب برای انواع سنگ تراورتن مرمیت، ماربل و گرانیت
- قابلیت نصب بر روی فرز

## سرامیک برهای دستی

دستگاه کاشی و سرامیک بر دستی با خصوصیت وزن سبک و قابلیت حمل و نقل آسان، سرعت و دقت برش؛ ابزاری کارآمد برای تمامی استادکاران کاشی و سرامیک است.

**ALYACO**  
INDUSTRIES

*Manual ceramic and ceramic tile cutting machines with light weight and easy portability and high cutting speed and precision is an efficient tool for all ceramic tile masters.*

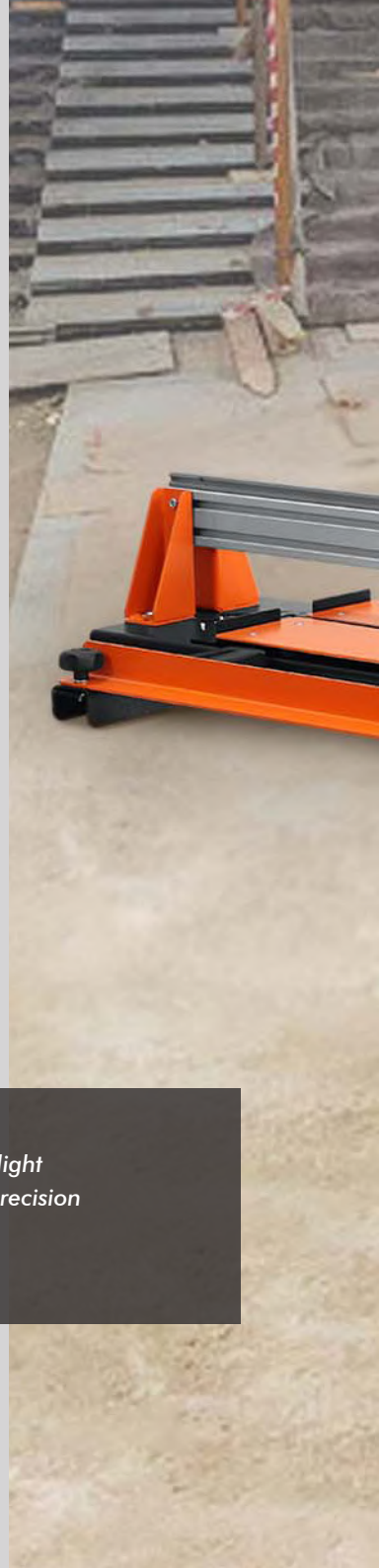





محور آلومینیومی مستحکم و ریل حرکتی ۲۰ میلیمتری بسیار دقیق



مجهز به فرز ۱۲۰۰ وات ایلیاگو و قابلیت انجام برش فارسی  
سرامیک تا ضخامت ۲ سانتیمتر

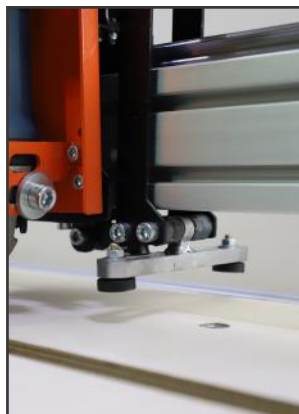

مجهز به الماسه سرامیک بر و قطع کن جهت انجام برش طولی خطی

ilyaco Super linear guide  
ceramic cutting machine  
with the ability to install  
a milling cutter

IML120AS  
IML160AS

سرامیک بر ایلیاکو سوپر  
لینیر گاید با قابلیت نصب فرز

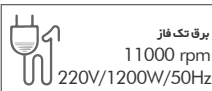
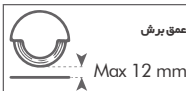
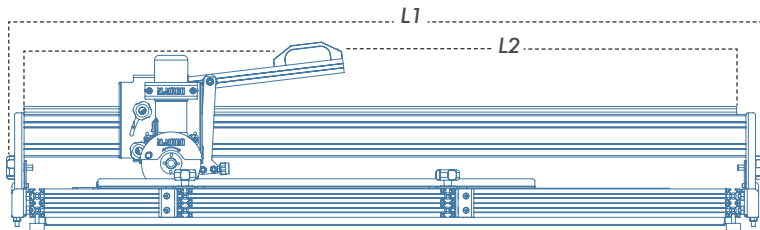
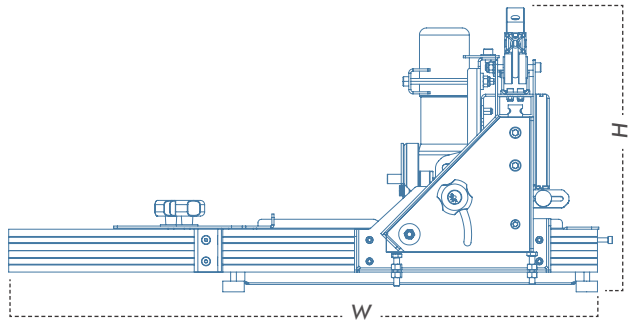

مناسب جهت برش دقیق و سریع انواع  
کاشی و سرامیک تا ضخامت ۲ سانتیمتر  
موجود در سایز های ۱۲۰ و ۱۶۰ سانت برش

| Model    | L1 (mm)      | W (mm)      | H (mm)       | L2 (mm)        | (W) KG |
|----------|--------------|-------------|--------------|----------------|--------|
|          | Total length | Total width | Total height | Cutting length | Weight |
| مدل      | طول کل       | عرض کل      | ارتفاع کل    | طول برش        | وزن    |
| IML120AS | 1500         | 540         | 340          | 1200           | 38     |
| IML160AS | 2000         | 540         | 340          | 1600           | 44     |





سینی فلزی فنری جهت قطع کردن  
راحت تر خط الماسه

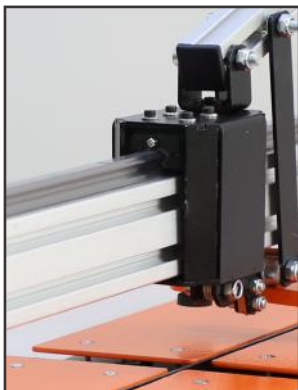

مکانیزم حرکتی لینیرگاید جهت  
انجام برش سریع و دقیق

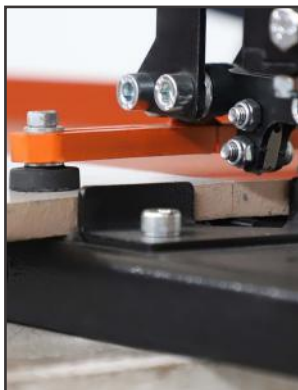

قطع کن سرامیک با امکان تنظیم  
محل قرارگیری بشکن ها

Manual ceramic cutting machine ilyaco peak linear guide spring tray

GML120AS  
GML160AS

سرامیک بر دستی ایلیاکو  
قله لاینر گاید سینی فنری

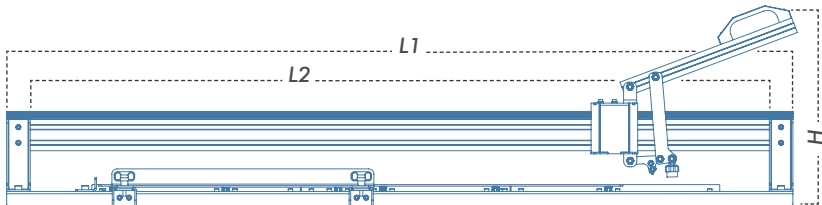
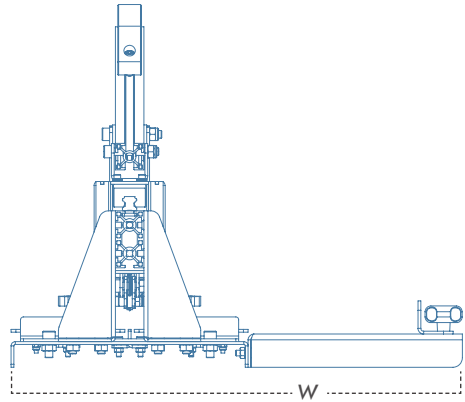

Strong, accurate and portable  
With a useful cutting length of 120 and 160 cm  
Suitable for cutting porcelain ceramics

- مستحکم، دقیق و قابل حمل
- با طول برش مفید ۱۶۰ و ۱۲۰ سانتیمتر
- مناسب برش انواع سرامیک های پرسلانی

| Model    | L1 (mm)      | W (mm)      | H (mm)       | L2 (mm)        | (W) KG |
|----------|--------------|-------------|--------------|----------------|--------|
|          | Total length | Total width | Total height | Cutting length | Weight |
| مدل      | طول کل       | عرض کل      | ارتفاع کل    | طول برش        | وزن    |
| GML120AS | 1500         | 250         | 340          | 1200           | 20     |
| GML160AS | 2000         | 250         | 340          | 1600           | 40     |



مجهز به قرار متحرک فلزی جهت تنظیم اندازه برش و سینی کمکی  
قطع کن سرامیک با امکان تنظیم محل قرارگیری بشکن ها  
دارای سیستم هدایت شونده خطی و حرکت روان کشویی

Ilyaco profile guide bearing  
ceramic cutting machine

IMP120E | سرامیک بردستی ایلیاکو  
پروفیل گاید (بلبرینگی)

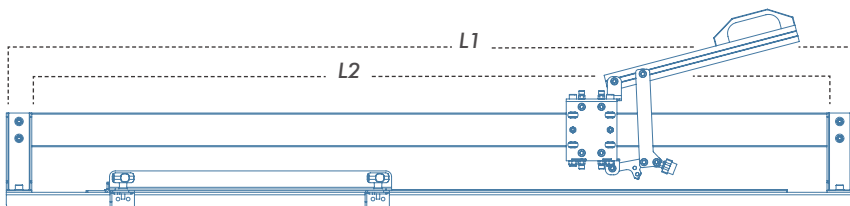
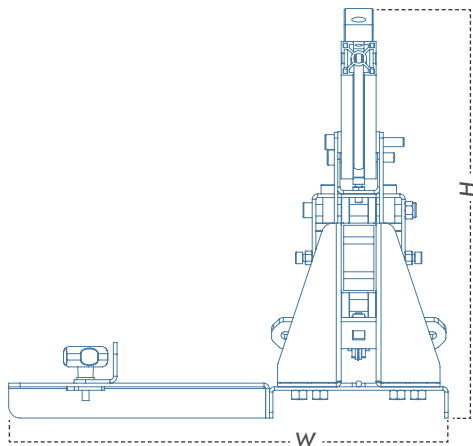

Suitable price and quality  
for accurate and fast cutting of all types  
of ceramic tiles up to 12 mm in diameter

■ قیمت و کیفیت مناسب  
■ جهت برش دقیق و سریع انواع کاشی  
و سرامیک تا قطر ۱۲ میلیمتر

| Model   | L1 (mm)      | W (mm)      | H (mm)       | L2 (mm)        | (W) KG |
|---------|--------------|-------------|--------------|----------------|--------|
|         | Total length | Total width | Total height | Cutting length | Weight |
| مدل     | طول کل       | عرض کل      | ارتفاع کل    | طول برش        | وزن    |
| IMP120E | 1500         | 250         | 300          | 1200           | 15     |



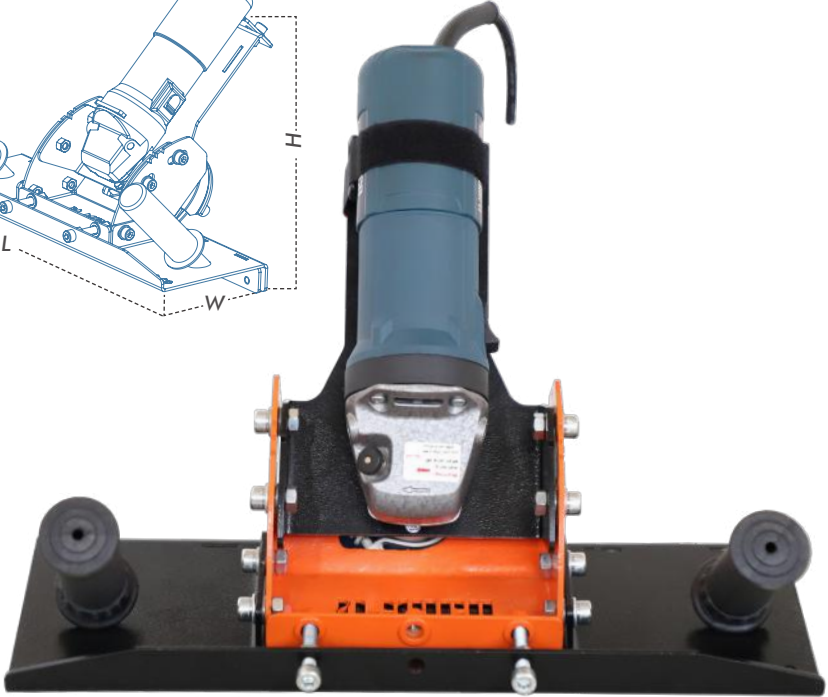
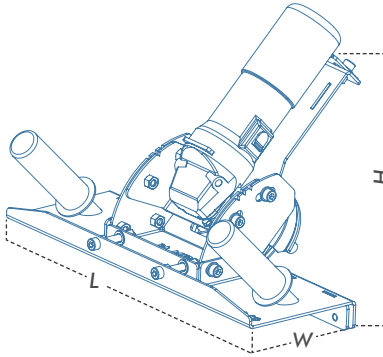

- مناسب جهت برش فارسی انواع سنگ و سرامیک تا ضخامت ۲/۵ سانتیمتر
- قابل تنظیم بودن محل نصب مینی فرز
- امکان نصب تمام برندهای فرز مینی و متوسط دسته دار
- سرعت و سهولت در برش فارسی

|  |  |  |
|--|--|--|
|  ابعاد تیغه<br>115~125 |  عمق برش<br>Max 25 mm |  برق تک فاز<br>11000 rpm<br>220V/1200W/50Hz |
|--|--|--|

| Model   | L (mm)       | W (mm)      | H (mm)       | A (°)        | D (mm)       | (W) KG |
|---------|--------------|-------------|--------------|--------------|--------------|--------|
|         | Total length | Total width | Total height | Angel of cut | Depth of cut | Weight |
| مدل     | طول کل       | عرض کل      | ارتفاع کل    | زاویه برش    | ضخامت برش    | وزن    |
| GWL045N | 420          | 250         | 260          | 45°          | 25           | 7.5    |

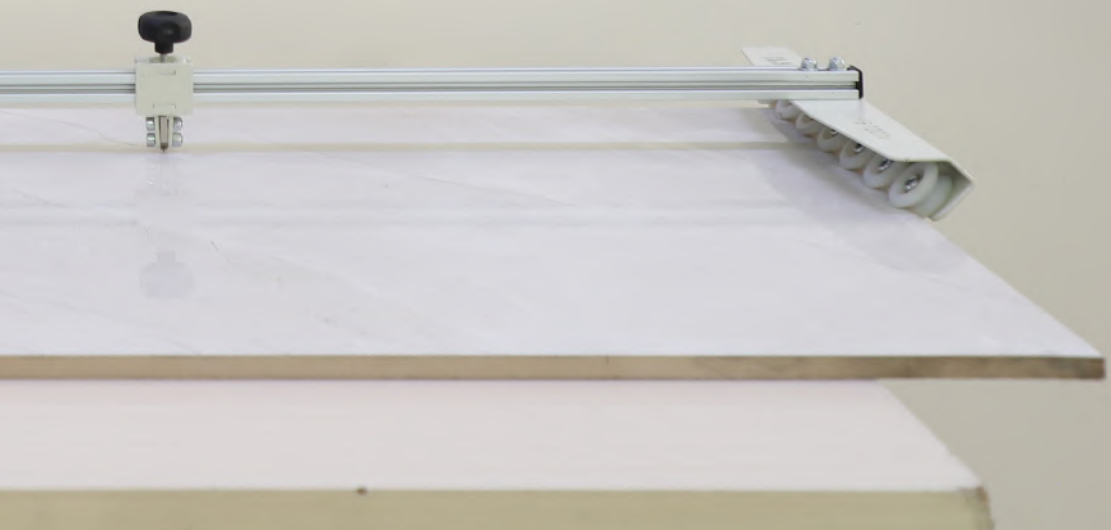

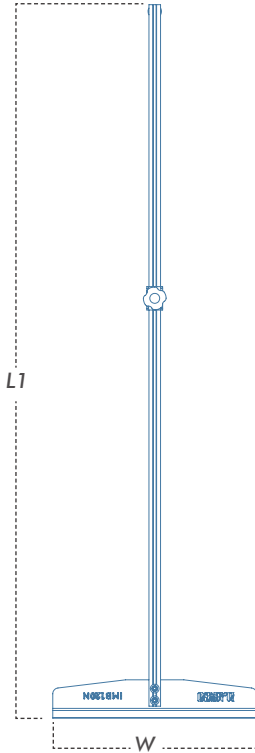

- جهت برش انواع کاشی و سرامیک تا قطر ۱۲ میلیمتر
- استفاده از پروفیل آلومینیومی مستحکم
- قابلیت برش انواع اسلب سرامیک

| Model   | L (mm)       | W (mm)      | H (mm)       | D (mm)       | (W) KG |
|---------|--------------|-------------|--------------|--------------|--------|
|         | Total length | Total width | Total height | Depth of cut | Weight |
| مدل     | طول کل       | عرض کل      | ارتفاع کل    | ضخامت برش    | وزن    |
| GMB120N | 1200         | 350         | 120          | 12           | 2.5    |





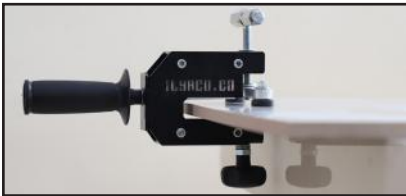
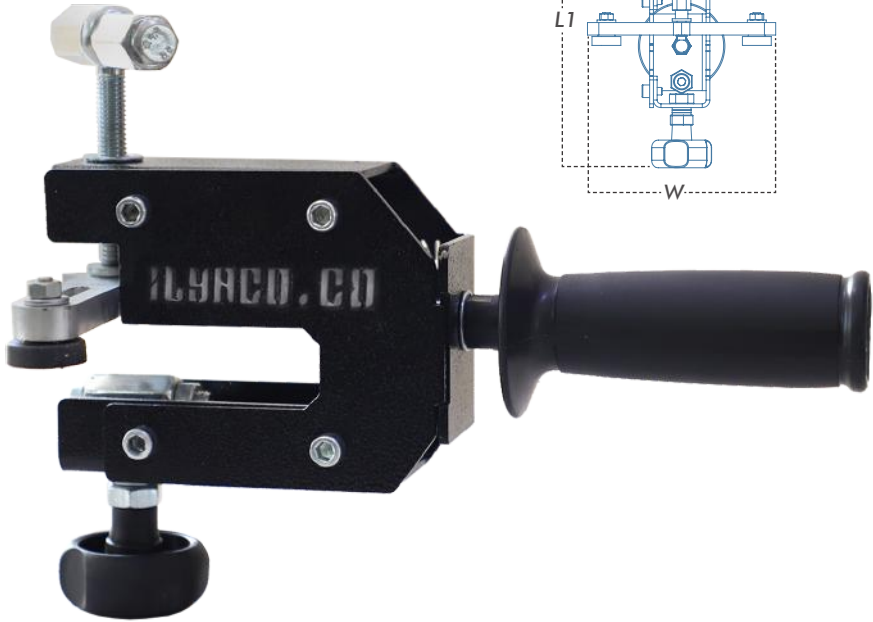

- قابلیت قطع کردن سرامیک با ضخامت ۱۲ میلیمتر
- امکان افزایش عمق کارگیر سرامیک
- قابلیت تغییر زاویه قطع کن با جابجایی فک
- ساختار بسیار مستحکم و قدرتمند بدنه

| Model   | L (mm)       | W (mm)      | H (mm)       | D (mm)       | (W) KG |
|---------|--------------|-------------|--------------|--------------|--------|
|         | Total length | Total width | Total height | Depth of cut | Weight |
| مدل     | طول کل       | عرض کل      | ارتفاع کل    | ضخامت برش    | وزن    |
| GMP002N | 280          | 120         | 220          | 12           | 3.8    |

## ماشین آلات صنعتی و ساختمانی

مهندسين با تجربه ما اطمینان حاصل می‌کنند که تمامی محصولات صنعتی و ساختمانی، مطابق با نیازهای مشتریان ارجمند، با کیفیت و طول عمر بالا طراحی شده باشد.

**ALYACO**  
INDUSTRIES

*Industrial and construction machinery Our experienced engineers ensure that all industrial and construction products are designed according to the needs of our valued customers with high quality and longevity.*





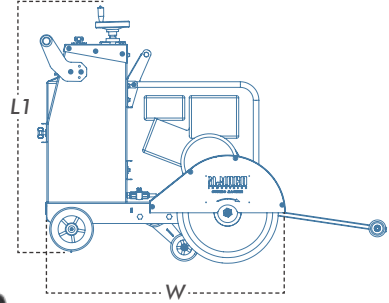

دور موتور

3000 rpm



قدرت موتور

400CC/17hp



ارتفاع برش

Max  
140mm



ابعاد تیغه

350-450  
x 25.4mm

- قابل استفاده در برش آسفالت، انواع بتن و بتن های مسلح
- مجهز به مخزن آب پلی اتیلن ۵۵ لیتری جدا شونده
- مجهز به هدایتگر جهت انجام برش کاملا دقیق و بدون خطا

| Model   | L1 (mm)      | W (mm)      | H1 (mm)      | H2 (mm)        | L2 (mm)       | (KG)   |
|---------|--------------|-------------|--------------|----------------|---------------|--------|
|         | Total length | Total width | Total height | Blade diameter | cutting depth | Weight |
| مدل     | طول کل       | عرض کل      | ارتفاع کل    | قطر تیغه       | عمق برش       | وزن    |
| ITL450N | 1100         | 600         | 830          | 30-45          | 145           | 125    |



# IWL600N | (با میز واگنی)

## Wagon Lead Cutting Machine

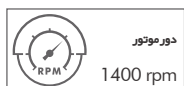
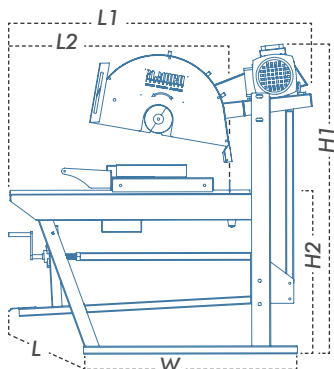

مناسب جهت برش انواع بلوک های  
سیمانی، جدول، آجر، سنگ های  
مالون و گرانیت

| Model   | L1 (mm)      | W (mm)      | H1 (mm)      | H2 (mm)     | L2 (mm)        | (KG)   |
|---------|--------------|-------------|--------------|-------------|----------------|--------|
|         | Total length | Total width | Total height | Desk height | Cutting length | Weight |
| مدل     | طول کل       | عرض کل      | ارتفاع کل    | ارتفاع میز  | طول برش        | وزن    |
| IWL600N | 1300         | 550         | 1600         | 880         | 500            | 210    |





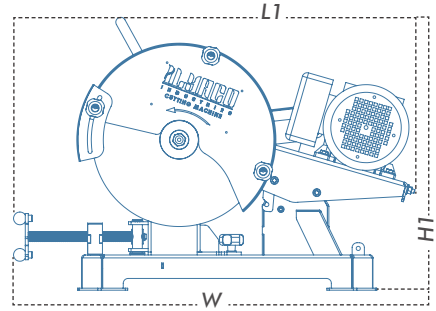

- پروفیل بر صنعتی ایلیاکو انتخاب افراد حرفه‌ای
- مناسب برشکاری در پروژه‌های ساختمانی و کارگاه‌های آهنگری
- جهت برش انواع مقاطع فلزی پروفیل، لوله، نبشی و ...

| Model     | L1 (mm)      | W (mm)      | H1 (mm)      | D (mm)    | L2 (mm)        | Angle         | (KG)   |
|-----------|--------------|-------------|--------------|-----------|----------------|---------------|--------|
|           | Total length | Total width | Total height | Disk size | Cutting length | Cutting angle | Weight |
| مدل       | طول کل       | عرض کل      | ارتفاع کل    | سایز صفحه | طول برش        | زاویه برش     | وزن    |
| IMS 355 N | 700          | 370         | 640          | 355       | نامحدود        | 45            | 45     |

## صنایع ایلیاکو

ما در ایلیاکو به خوبی بر این امر واقفیم که در هر پروژه ساختمانی، اجرای صفر تا صد کار به صورت کاملاً دقیق، حرفه‌ای و با کیفیت امری ضروری است. مهندسين با تجربه ما اطمینان حاصل می کنند که تمامی محصولات صنعتی و ساختمانی، مطابق با نیازهای مشتریان ارجمند طراحی شده باشد. از ماشین آلات صنعتی نظیر آسفالت‌بر ترولی و دستگاه پروفیل‌بر و دستگاه‌های سنگبری ساختمانی در مقیاس بزرگ گرفته تا ابزارهای دستی برش دقیق، هر محصول با استفاده از مواد درجه یک و با کیفیت، با هدف افزایش راندمان کاری، طراحی و ساخته شده است.

**ILYACO**  
INDUSTRIES

*As the largest manufacturer of construction stone and ceramic machinery in Iran, ilyaco Industries is committed to providing the highest quality construction stone and ceramic cutting equipment to improve the implementation process of construction projects. in the field of producing and providing all kinds of ilyaco construction stone and ceramic cutting diamond blades in different sizes and practical, powerful and durable, This is also implemented*





INFORMATION  
ALJOCO



## نمایشگاه صنعت و ساختمان

حضور تیم فروش و خدمات ایلیاکو در نوزدهمین نمایشگاه بین المللی صنعت و ساختمان.



## تیم تولید

متشکل از متخصصین مجرب و با سابقه در زمینه ماشین سازی صنعتی.



## کارخانه صنایع ایلیاکو

بزرگترین تولیدکننده ماشین‌آلات برش سنگ و سرامیک ساختمانی و ملزومات کاشی‌کاری.



## واحد فروش

متشکل از کارشناسان متخصص و توانمند در زمینه بازاریابی و فروش.

تهران، خیابان امام خمینی، بعداز خیابان  
سی تیر، کوچه سلطانی، پاساژ جعفری  
تلفن: ۰۲۱۶۶۷۱۸۷۴۷

## فروشگاه ابزار کاسپین

Abzar Caspian Shop  
Shop No.: 1, Jafari Mall, Sultani Ave., Imam  
Khomeini Str.,  
Tehran 1114648179 Iran  
Tel: 0098 21 6671 8747

تهران، خیابان فدائیان اسلام، پل سیمان  
روبروی بانک صادرات، پلاک ۵۷۲  
تلفن: ۰۲۱۳۳۷۷۳۳۴۸

## فروشگاه کاسپین صنعت

Caspian Sanat Shop  
No. 572, Pol-e-Siman Ave. Fadaeiyan Islam Str.,  
Tehran 1846794831 Iran  
Tel: 0098 21 3377 3348







30°W

15°W

0°

15°E

45°N

30°N

15°N

**ITALY**  
**Turin**

**TURKEY**  
**Istanbul**

## بازرگانی

بازرگانی گروه صنایع ایلیاکو با بهره‌گیری از کادری توانمند و متخصص در زمینه امر تجارت بین الملل، با دفاتر تجاری در کشورهای ایتالیا (Ilyaco industrial group s.r.l) و عراق (Borromini Power) عهده دار واردات و صادرات کالا از مبادی قانونی است.

## Commercial Dep.

Taking the advantage of collaborating with skilled and specialized staff in the field of international trades with Commercial offices in Italy (Ilyaco industrial group s.r.l) and Iraq (Borromini Power), Commercial Sec of Ilyaco industries is responsible for import and export of goods from legal origin.

0°

15°E

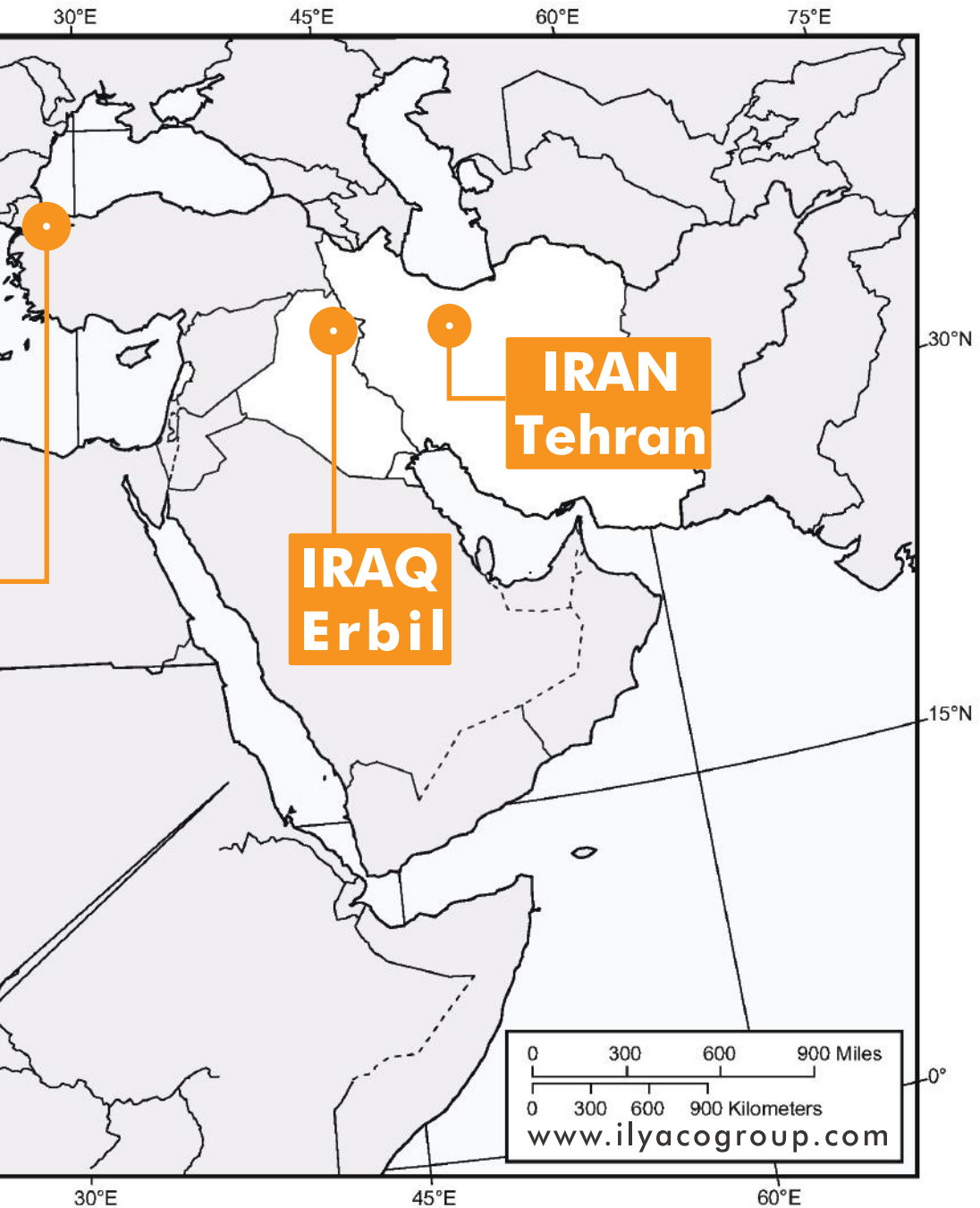

## خدمات پس از فروش

در بازار کسب و کار نحوه ممتاز خدمات رسانی و پشتیبانی از مشتریان بهترین راه برای جلب رضایت آنان است. وظیفه ارائه خدمات گارانتی و سرویس‌های پس از آن، نصب و راه اندازی، پخش و تحویل، و امور مشتریان به عهده واحد خدمات پس از فروش صنایع ایلیاکو است.

**ILYACO**  
INDUSTRIES

### *After Sales Services*

*In the business market, excellent customer service and support is the best way for their satisfaction.*

*Distribution, delivery, installation, handover, providing warranty services, and relevant after sales services will be supplied and performed in Ilyaco After Sales Services department.*



**L'YACOG**

[www.llyacogroup.com](http://www.llyacogroup.com)

021880 25 000



THIS IS TO DECLARE THAT THE MANAGEMENT SYSTEM OF

**SAD ABZAR SANAT CASPIAN CO. (ILYACO INDUSTRIES GROUP)**

NO. 96, DABAGHCHI AVENUE, ZARRIN DASHI INDUSTRIAL TOWN, HAFT JOOY REGION, SHAHRVAR KANAJ HIGHWAY, TEHRAN, IRAN

HAS BEEN ASSESSED AND FOUND TO BE IN COMPLIANCE WITH THE MANAGEMENT SYSTEM STANDARD WITH THE FOLLOWING DETAILS:

STANDARD:  
**ISO 10002:2014**

SCOPE:  
**DESIGN AND PRODUCTION OF STONE, STEEL AND TILE CUTTING MACHINE THROUGH CUTTING, TURNING, WELDING, AND ASSEMBLING**

|                       |            |
|-----------------------|------------|
| DECLARATION NO.       | 19-0004    |
| ISSUANCE DATE (Y-M-D) | 19-06-2019 |
| LAST REVIEW DATE      | 19-06-2019 |
| EXPIRY DATE           | 09-06-2022 |

THE DECLARATION REMAINS VALID SUBJECT TO SIX MONTHLY TOP MANAGEMENT AND INTERNAL ASSESSMENTS TO DEMONSTRATE CONFORMANCE WITH THE DECLARATION CONDITIONS AND SCOPE.

**MANAGER ILYACAT LTD.**  
*Alfred Karamehdan*  
ALFRED KARAMEHDAN  
MANAGING DIRECTOR

**MANAGER ILYACAT LTD.**  
No. 15, Of Alley, Jaber St, Khandanabad Ave, Tehran - IRAN  
Phone: +98 (0)21-8829460 | 8829552 | 8829552



THIS IS TO DECLARE THAT THE MANAGEMENT SYSTEM OF

**SAD ABZAR SANAT CASPIAN CO. (ILYACO INDUSTRIES GROUP)**

NO. 96, DABAGHCHI AVENUE, ZARRIN DASHI INDUSTRIAL TOWN, HAFT JOOY REGION, SHAHRVAR KANAJ HIGHWAY, TEHRAN, IRAN

HAS BEEN ASSESSED AND FOUND TO BE IN COMPLIANCE WITH THE MANAGEMENT SYSTEM STANDARD WITH THE FOLLOWING DETAILS:

STANDARD:  
**ISO 10001:2007**

SCOPE:  
**DESIGN AND PRODUCTION OF STONE, STEEL AND TILE CUTTING MACHINE THROUGH CUTTING, TURNING, WELDING, AND ASSEMBLING**

|                       |            |
|-----------------------|------------|
| DECLARATION NO.       | 10-0001    |
| ISSUANCE DATE (Y-M-D) | 10-06-2019 |
| LAST REVIEW DATE      | 10-06-2019 |
| EXPIRY DATE           | 09-06-2022 |

THE DECLARATION REMAINS VALID SUBJECT TO SIX MONTHLY TOP MANAGEMENT AND INTERNAL ASSESSMENTS TO DEMONSTRATE CONFORMANCE WITH THE DECLARATION CONDITIONS AND SCOPE.

**MANAGER ILYACAT LTD.**  
*Alfred Karamehdan*  
ALFRED KARAMEHDAN  
MANAGING DIRECTOR

**MANAGER ILYACAT LTD.**  
No. 15, Of Alley, Jaber St, Khandanabad Ave, Tehran - IRAN  
Phone: +98 (0)21-8829460 | 8829552 | 8829552



**CERTIFICATE**

Management system as per  
**ISO 9001 : 2015**

In accordance with TUV NORD CERT procedures, it is hereby certified that

**SAD ABZAR SANAT CASPIAN (ILYACO INDUSTRIES)**

No. 96, Dabaghchi Ave., Zarrin Dashi Industrial Town, Haft Jooy Region, Shahrivar - Kanaj Highway, Tehran, Iran

operates a management system in line with the above standard for the following scope:

**Design and Production of Stone, Steel and Tile Cutting Machine**

Conf No: TSP/2019/04-09  
Kali: Tehran No. 4390 100 0 19281

Valid from: 2019-04-09  
Valid until: 2022-04-09  
TSP cert. number: 2019

*M.A. Ahmadi*  
Certification body at TUV NORD CERT GmbH  
Tehran, 2019-04-09

This certification was conducted in accordance with the TUV NORD CERT auditing and certification procedures and is subject to regular surveillance audits.

TUV NORD CERT Contact: [cert@tuvnord.com](mailto:cert@tuvnord.com) | [www.tuvnord.com](http://www.tuvnord.com)



**CERTIFICATE**

Management system as per  
**ISO 9001 : 2015 - NACI**

In accordance with TUV NORD NACI procedures, it is hereby certified that

**SAD ABZAR SANAT CASPIAN (ILYACO INDUSTRIES)**

No. 96, Dabaghchi Ave., Zarrin Dashi Industrial Town, Haft Jooy Region, Shahrivar - Kanaj Highway, Tehran, Iran

operates a management system in line with the above standard for the following scope:

**Design and Production of Stone, Steel and Tile Cutting Machine**

Certification No: 19-190-190037  
Valid until: 2022-04-09  
NACI Cert. No: 2019

*M.A. Ahmadi*  
Certification body at TUV NORD NACI  
Tehran, 2019-04-09

This certification was conducted in accordance with the TUV NORD NACI auditing and certification procedures and is subject to regular surveillance audits.

TUV NORD Iran: Apt 4, 3<sup>rd</sup> Floor, Prospan Building, No. 22, Ferozian St, P.O. Box: 56166-23, Tehran, Iran





  
 سازمان ملی استاندارد ایران  
 اداره کل استاندارد استان تهران  
**پروانه کاربرد علامت استاندارد تشویشی**

شماره پروانه : ۶۶۷۵۲۱۹۹۷ ب  
 تاریخ صدور اولیه : ۱۳۹۷/۱۲/۲۱  
 تاریخ تمدید : -  
 آدرس : پلاک استاندارد، سالن یکم، روستای پارسه، تهران

براساس قانون اصلاح قوانین و مقررات سازمان استاندارد و تحقیقات صنعتی ایران مصوب یکم بهمن و هفتاد و یکم و در اجرای قرارداد شماره ۱۶۶۱ مورخ ۱۳۹۷/۱۲/۲۱ به موجب این پروانه اجازه داده می شود، شرکت **صد ابزار صنعت کاسپین** با رعایت استاندارد ملی شماره **۴۱۲۶** از علامت استاندارد ایران برای محصول **دستگاه سنگ یر و فولاد یر** با نام تجاری **ایلیاکو ILYACO** به فارسی و **لاابن طلق** تصویر (شماره ثبت ۲۵۲۴۴-ت/۱۳۹۵/۰۵/۰۶) و **SMERALDA** به **لاابن طلق** تصویر (شماره ثبت ۲۸۵۸۸-ت/۰۵-۰۶-۱۳۹۶) و **برومینی Borromini** به فارسی و **لاابن طلق** نمونه (شماره ثبت ۲۵۲۴۴-ت/۰۵/۰۶-۱۳۹۵) استفاده نماید.

واحد تولیدی یا خدماتی باید حداقل سه ماه قبل از پایان اعتبار پروانه - اقدامات لازم را جهت تمدید پروانه و به روز رسانی مستندات به عمل آورد  
 نشانی : شهریار - هفت جوی - شهرک صنعتی زرین دشت - پلاک ۶۶ تقاطع ۲۸۵۸۸ و ۲۸۱۲۸  
 نام مدیر عامل : آقای فرهاد طاهری ایرانی شماره ملی : ۰۰۱۲۲-۰۸۸۱۲۲۴  
 کد ملی : ۳۷۵۱۱۱۳۷۱

گواهی فوق جهت اطلاع می باشد. آخرین وضعیت اشرار این گواهی از طریق سایت [www.isir.gov.ir](http://www.isir.gov.ir) قابل دسترسی و استعلام می باشد  
 مدت اعتبار این پروانه از تاریخ صدور سه سال است.

23245

  
**CERTIFICATE**

*This is an Approval for Type of Product*





No. 6, Floor 2th, 1st West 12 Meter Alley, North Sheikh Behaei St,  
 Chamran Highway.  
 No. 96, Debaghchi Av., Zarrin Dast Industrial Town, Haft Jooy Region, Shahriar - Karaj  
 High way.  
 Machine Type: Cutter  
 Trade Name: BORROMINI, SMERALDA  
 Applicable EC Directives: Machinery Directive: 98/37/EC

Based on sample con approve that the technical file for the above mentioned product meets the requirements of the relevant EC Directives.  
 The manufacturer is responsible for certifying the product and ensuring that all manufactured products are in compliance with the specifications detailed in the construction.  
 This certificate has been issued based on documentary audits conducted with the intent of sampling as it therefore it is not included the possibility of non-conforming situations for which ICB Quality is not responsible.  
 Further certification regarding the scope and the applicability of the requirements for the standard (EN) may be obtained by contacting the certified organization.  
 This certificate is issued by the representative of ICB in Iran for the purpose of promotions and cannot be loaned to ICB Iran.

The certificate has been issued under No. CE-PROBIR for the registration period from 01 February 2019 to 01 February 2021





Check Validity of CE Certification using QR Code from the web [www.icb.com](http://www.icb.com)

|  |   |   |
|--|---|---|
| <br><b>ISO 10002</b><br><b>2014</b><br>رسیدگی به شکایات مشتری             | <br><b>ISO 10001</b><br><b>2007</b><br>رضایت مشتری                   | <br>Accredited Certification Body<br>نهاد گواهی کننده تایید صلاحیت شده |
| <br><b>ISO 45001</b><br><b>2018</b><br>سیستم مدیریت ایمنی و بهداشت شغلی | <br><b>ISO 14001</b><br><b>2015</b><br>سیستم های مدیریت زیست محیطی | <br><b>ISO 9001</b><br><b>2015</b><br>مدیریت کیفیت                   |
| <br>Conformity European<br>تطابق اروپایی                                | <br>ایمنی<br>استاندارد ملی ایران<br>ب ۶۶۷۵۲۱۹۹۷                    | <br><b>2015</b><br>شبکه جهانی کیفیت                                  |



قوه قضائیه

سازمان ثبت اسناد و املاک کشور

مرکز مالکیت معنوی



# گواهی نامه ثبت طرح صنعتی

|  |   |
|--|---|
| <p><b>شناسات مالک:</b> شرکت سد ابزار صنعت کاسپین سهامی خاص، شماره ثبت: ۴۳۹۷۱۵، شناسه ملی: ۱۰۲۲۰۸۸۱۳۲۴، نشانی: استان تهران، شهرستان تهران، بخش مرکزی، شهر تهران، ونک، خیابان شیخ بهائی شمالی، کوچه دوازده متری اول، پلاک ۶، طبقه اول، کد پستی: ۱۹۹۵۷۵۸۴۸۱، تابعیت جمهوری اسلامی ایران</p> |   |
| <p><b>شناسات طرح:</b> فرهاد فدائی ایرانی<br/>                 نشانی: استان تهران، شهرستان تهران، بخش مرکزی، شهر تهران، ونک، خیابان شیخ بهائی شمالی، کوچه دوازده متری اول، پلاک ۶، طبقه اول، کد پستی: ۱۹۹۵۷۵۸۴۸۱، تابعیت جمهوری اسلامی ایران</p>  |   |
| <p><b>شناسات طرح صنعتی:</b> مطابق نمونه نوع کالا و طبقه: برش سنگ، طبقه: ۱۵</p>   |   |
| <p>حق تقدم:</p> <p>شماره تاریخ اظهارنامه اصلی: <span style="border: 1px solid black; border-radius: 50%; padding: 2px;">۱۳۹۸/۰۳/۰۱</span></p> <p>شماره تاریخ ثبت: <span style="border: 1px solid black; border-radius: 50%; padding: 2px;">۱۳۹۸/۰۳/۰۱</span></p>                         |   |
| <p>دلت اظهار: <b>سال از تاریخ</b></p> <p>شماره تاریخ ثبت اظهارنامه: <span style="border: 1px solid black; border-radius: 50%; padding: 2px;">۱۳۹۸/۰۳/۰۱</span></p>   | <p>شماره تاریخ ثبت طرح: <span style="border: 1px solid black; border-radius: 50%; padding: 2px;">۱۳۹۸/۰۳/۰۱</span></p> <p>شماره تاریخ ثبت طرح: <span style="border: 1px solid black; border-radius: 50%; padding: 2px;">۱۳۹۸/۰۳/۰۱</span></p> |
| <p>رئیس اداره ثبت طرح های صنعتی: <b>ایرج احمد بزرگی</b></p> <p>تاریخ: <span style="border: 1px solid black; border-radius: 50%; padding: 2px;">۱۳۹۸/۰۳/۰۱</span></p> <p>امضاء: <span style="border: 1px solid black; border-radius: 50%; padding: 2px;">[Signature]</span></p>           |   |

\* تصویر رسمی صنعتی ضمیمه باشد.

\* در صورت تعدد مال یا مالکس باید تمبرات، مراتب به مشخص مندرج در حکم گواهی نامه می باشد.

\* \* \* \* \* نکات اطلاعاتی مندرج در این گواهی نامه از طریق سامانه اینترنتی [iripo.ssaa.ir](http://iripo.ssaa.ir) قابل مشاهده می باشد.

شماره ثبت: ۱۳۹۸/۰۳/۰۱







## ایلیا منابع

جایگاه فعلی را مدیون تمام مشتریان وفاداری هستیم  
که قدر کیفیت را می‌دانند و حفظ رضایتشان، عزم استوار  
ماست بر ادامه مسیر گذشته.